

Standaardeisen kleurkanaries

2011

COM / OMJ

Confédération Ornithologique Mondiale

/

Ordre Mondial des Juges

Nederlandse vertaling vanuit de oorspronkelijke
Franstalige uitgave

INLEIDING

Op initiatief van de President van de Ordre Mondiale des Juges van het C.O.M., de heer Pierre Groux, zijn vertegenwoordigers voor de sectie D uit de landen Duitsland, België, Brazilië, Spanje, Frankrijk, Nederland, Italië, Portugal en Zwitserland op 21 en 22 mei 2011 te Palaiseau bijeen geweest om een update te realiseren van de standardeisen:

STANDARDS O.M.J. / C.O.M. DES CANARIS DE COULEURS

Het resultaat van deze update heeft ons in staat gesteld standardeisen op te stellen die een belangrijke referentie vormen voor alle O.M.J. keurmeesters en kwekers.

Wij hopen dat deze standaard een bijdrage zal leveren aan een keurtechnische uniformiteit binnen alle lidstaten van de C.O.M.

De update van de standardeisen zal regelmatig uitgevoerd worden.

Président O.M.J.

Responsable Section D

Pierre Groux

Roberto Rossi

De Nederlandse vertaling vanuit de oorspronkelijke Franse tekst is tot stand gekomen door een samenwerking tussen leden van de keurmeesterverenigingen van de A.O.B. en K.B.O.F in België en die van de A.N.B.v.V en N.B.v.V in Nederland.

INHOUDSOPGAVE

INHOUDSOPGAVE	3
DE LIPOCHROOMKANARIES	4
ALGEMEEN	4
INTENSIEF	4
SCHIMMEL	5
MOZAIEK	5
GEEL	9
GEEL MET WITTE VLEUGELS	9
ROOD	10
WIT	11
LIPOCHROOM MET RODE OGEN	12
DE GEMELANISEERDE KANARIES	13
ALGEMEEN	13
LIPOCHROOM	13
INTENSIEF	14
SCHIMMEL	14
MOZAIEK	15
DE KLASSIEK GEMELANISEERDEN	18
ALGEMEEN	18
DE VOL-GEMELANISEERDE KANARIES	18
DE GEREDUCEERD MELANINE KANARIES	18
STANDAARDEISEN EN BENAMINGEN VAN DE GEMELANISEERDE KANARIES	19
ZWART	19
BRUIN	21
AGAAT	22
ISABEL	24
MUTATIE PASTEL	25
ALGEMEEN	25
ZWART PASTEL	25
BRUIN PASTEL	26
AGAAT PASTEL	27
ISABEL PASTEL	28
MUTATIE GRIJSVLEUGEL	29
ZWART GRIJSVLEUGEL	29
MUTATIE OPAAL	30
ALGEMEEN	30
ZWART OPAAL	30
BRUIN OPAAL	31
AGAAT OPAAL	32
MUTATIE PHAEO	33
ALGEMEEN	33
MUTATIE SATINET	34
ALGEMEEN	34
MUTATIE TOPAAS	35
ALGEMEEN	35
ZWART TOPAAS	35
BRUIN TOPAAS	36
AGAAT TOPAAS	37
MUTATIE EUMO	40
ALGEMEEN	40
ZWART EUMO	40
BRUIN EUMO	41
AGAAT EUMO	42
ISABEL EUMO	42

MUTATIE ONYX.....	43
ALGEMEEN.....	43
ZWART ONYX.....	43
BRUIN ONYX.....	44
AGAAT ONYX.....	45
ISABEL ONYX.....	45
MUTATIE KOBALT.....	46
ZWART KOBALT.....	46
BRUIN KOBALT.....	47
AGAAT KOBALT.....	48
ALGEMENE RUBRIEKEN.....	50
BEVEDERING.....	50
GROOTTE & VORM.....	51
HOUDING.....	53
ALGEMENE INDRUK.....	54
STAMHARMONIE.....	55
ALGEMEEN.....	55
HARMONIE EN TOEWIJZINGSCRITERIA.....	55
SAMENVATTINGSTABEL VAN DE BESTRAFFINGEN OP BASIS VAN DE BESCHIKBARE PUNTEN.....	56
REDENEN OM NIET TE KEUREN.....	57
Bijlage 1. Mozaïek.....	58
Bijlage 2. Keurlijst.....	59

DE LIPOCHROOMKANARIES

ALGEMEEN

Als gevolg van de afwezigheid van de werking van de enzymfactor, zijn de melaninen niet zichtbaar in de bevedering. De snavel, nagels en poten moeten vleeskleurig zijn.

De volgende begrippen: intensief, schimmel en mozaïek, bepalen de klasse van alle soorten met een gele of rode ondergrond, evenals de ivoorkleur op gele of rode ondergrond. Deze begrippen worden eerst beschreven, gevolgd door de lipochroomkleuren geel, wit en rood.

INTENSIEF

De intensieve kanarie vertoont geen enkel spoor van schimmel.
De vetstofkleur moet aanwezig zijn tot in de toppen van elke veer.

Te verdelen punten: 25

Beoordeling	Omschrijving	punten
EXCELLENT	• Geen spoor van schimmel over de gehele mantel	24
GOED	• Nauwelijks waarneembare schimmel op de rug en de buik	23 - 22
VOLDOENDE	• Aanwezigheid van schimmel op de rug, de wangen, de nek, de flanken en de buik	21 – 20
ONVOLDOENDE	• Goed waarneembare schimmel over de gehele mantel. Vogel hoort thuis in de schimmelreeks	19 – 15

SCHIMMEL

De schimmelkanarie toont een fijne, gelijkmatig verdeelde schimmel over de bevedering.

Te verdelen punten: 25

Beoordeling	Omschrijving	punten
EXCELLENT	<ul style="list-style-type: none">Duidelijke fijne schimmel, gelijkmatig verdeeld over de gehele vogel	24
GOED	<ul style="list-style-type: none">Goede verdeling van de schimmel met een lichte accentuering op de rug en de nek of een licht ontbreken van schimmel op de borst	23 - 22
VOLDOENDE	<ul style="list-style-type: none">Buitensporige zware schimmel of ongelijk verdeelde schimmel	21 – 20
ONVOLDOENDE	<ul style="list-style-type: none">Buitensporige zware schimmel of ongelijk verdeelde zware schimmel waardoor de vogel verward zou kunnen worden met een mozaïek of indien de vogel lijkt op een intensieve	19 – 15

MOZAIEK

a) Bij lipochroomkanaries: buiten de aangegeven velden, die zo intensief mogelijk van kleur moeten zijn, zal de bevedering krijtachtig wit zijn.

b) Bij melaninekanaries: idem als bij de lipochroomkanaries.

1. MOZAIEK POP (Type I), zie bijlage 1

Koptekening: Deze bestaat uit een smalle en heldere ooglijn, goed gekleurd, fijn getekend en goed zichtbaar in het verlengde van het oog.

Schouders: Goed gemarkeerd en goed begrensd. Het lipochroom moet intens zijn en niet te ver uitlopen. De vleugelpennen moeten zo wit mogelijk zijn.

Stuit: moet intens gekleurd en goed begrensd zijn. Een lichte kleuring in de staartbasis wordt getolereerd.

Borst: De borst moet een lichte kleur vertonen, die in geen geval mag doorlopen naar de keel, de flanken of de onderbuik.

Te verdelen punten: 25 (categorie)

Beoordeling	Omschrijving	punten
EXCELLENT	<ul style="list-style-type: none">Mozaïekvelden intensief gekleurd en goed begrensd. De rest van de bevedering moet krijt wit zijn.	24
GOED	<ul style="list-style-type: none">Lichte aanwezigheid van lipochroom op de rugLichte schimmel op de stuit, mozaïekvelden lopen wat ver uit, oogstreep komt voor het oog of loopt door naar de nek	23 - 22
VOLDOENDE	<ul style="list-style-type: none">Mozaïekvelden onvoldoende begrensd of te flets.Aanwezigheid van lipochroom op de wangen, rond de	21 – 20

	<p>snavel, op de rug, over de gehele borst, de flanken, de dijen, de buik en de slagpennen. Onduidelijke oogstreep of borstvlek</p> <ul style="list-style-type: none"> • Eén of meerdere staart- of vleugelpennen gekleurd • Lichte schimmel op de schouders maar duidelijke schimmel op de stuit 	
ONVOLDOENDE	<ul style="list-style-type: none"> • Gebrek aan lipochroom op de borst en achter het oog. • Gelijkt op een schimmel met een masker, lipochroom op wangen, nek, rug, borst, flanken, dijen en buik 	19 – 15

2. MOZAIIEK MAN (Type II), zie bijlage 1

Koptekening: Het masker van een intense lipochroomkleur moet goed begrensd zijn.

De ogen moeten binnen het masker liggen, dat gelijk op dit van de putter.

Schouders: Goed gemarkeerd en goed begrensd. Het lipochroom moet intens zijn en niet te ver uitlopen. De vleugelpennen moeten zo wit mogelijk zijn.

Stuit: moet intens gekleurd en goed begrensd zijn. Een lichte kleuring in de staartbasis wordt getolereerd.

Borst: De borst moet een goed gekleurd veld vertonen, goed gescheiden van het masker en de flanken. De onderbuik moet erg wit zijn.

Rug: Lichte zweem van lipochroom wordt getolereerd

Te verdelen punten: 25

Beoordeling	Omschrijving	punten
EXCELLENT	<ul style="list-style-type: none">• Duidelijk, goed begrensd masker• Intensief mozaïekpatroon goed begrensd dat afsteekt tegen een krijtwitte ondergrond. Op de rug wordt een lichte zweem van lipochroom getolereerd.	24
GOED	<ul style="list-style-type: none">• Te veel lipochroom op de rug, in de nek en in de flanken• Lichte schimmel op de stuit	23 - 22
VOLDOENDE	<ul style="list-style-type: none">• Mozaïekpatroon te flets met een te klein masker of met een masker dat te ver uitloopt• Borstvlak te diep gekleurd• Eén of meerdere staart- of vleugelpennen gekleurd• Lipochroom op de wangen, flanken en dijen• Duidelijke schimmel op de stuit of lichte schimmel op de schouders	21 – 20
ONVOLDOENDE	<ul style="list-style-type: none">• Masker onderbroken boven of onder de snavel• Gelijk op een schimmel met een sterk uitvloeiende mozaïektekening• Toont lipochroom op de wangen, de nek, de rug, de borst, de flanken en de dijen. Of mozaïektekening te flets van tint.	19 – 15

Opmerking: zie schema met de tekeningsgebieden (type 1 en type 2) in bijlage 1

Bij mannen en poppen (resp. type 2 en type 1) met één of meer gekleurde staart- of vleugelpennen wordt in “categorie” 2 punten extra gestraft boven de reeds afgetrokken punten. Ze moeten volledig wit zijn, alleen aan de staartbasis wordt lichte kleuring getolereerd.

Bij de intensieve of schimmel lipochroom met witte vleugels en staartpennen is bovenstaande regel ook van toepassing.

3. IVOOR (met gele of rode ondergrond)

Als gevolg van de wijziging van de structuur van de veren wordt de tint van de lipochroomkleur zachter. Dit noemt men bij een gele ondergrond geelivoor en bij een rode ondergrond roodivoor.

Opmerking: De ivoren worden aangehaald bij elke kleurslag, zowel bij de lipochroom- als bij de melaninekanaries.

Dit is ook van toepassing op intensieve of schimmel vogels met witte vleugelpennen en op de mozaïeken.

Vogels waar geen duidelijk verschil zichtbaar is tussen de ivoor lipochromen en de niet-ivoor lipochromen zullen zwaar bestraft worden.

STANDAARDEISEN EN BENAMING VAN DE LIPOCHROOMKANARIES.

De lipochroom kanaries geel, geelivoor, rood, rood ivoor worden onderverdeeld in twee types:

- 1) Met gekleurde vleugels
- 2) Met witte vleugels

Deze vogels worden gekeurd in gescheiden klassen. De standaard van de vogels met witte vleugels komt wat betreft de kleur van de bevedering en de categorie volledig overeen met de standaard van de volledig gekleurde vogels maar zij moeten vleugel- en staartpennen vertonen die totaal wit zijn (totale afwezigheid van lipochroom)

GEEL

Voor de kleur geel eist de standaard een zuivere en egale lipochroomkleur.

- Geel intensief
- Geel schimmel
- Geel mozaïek
- Geelivoor intensief
- Geelivoor schimmel
- Geelivoor mozaïek

GEEL MET WITTE VLEUGELS

De kleur van de bevedering en de categorie zijn dezelfde als bij de vogels met volledig gekleurde bevedering, maar moeten geheel witte vleugel- en staartpennen bezitten (volledige afwezigheid van lipochroom).

- Geel intensief witte vleugels
- Geel schimmel witte vleugels
- Geelivoor intensief witte vleugels
- Geelivoor schimmel witte vleugels

Opmerking:

Bij geel en geelivoor zal een zekere hoeveelheid blauwfactor (optisch) de totale kleur positief beïnvloeden. Bij geel mozaïek en bij geelivoor mozaïek zal de bevedering buiten de gekleurde velden krijtwit zijn. In geval van aanslag in de vleugel- en staartpennen anders dan geel, wordt dit bestraft met 1 punt bij lipochroom en bovendien in categorie bovenop de punten die reeds werden afgetrokken.

ROOD

Voor de kleur rood eist de standaard een zuivere, diepe en egale lipochroomkleur in de gehele bevedering, met inbegrip van de vleugel- en staartpenen bij de schimmels en de intensieven.

- Rood intensief
- Rood schimmel
- Rood mozaïek
- Roodivoor intensief
- Roodivoor schimmel
- Roodivoor mozaïek

Opmerking:

Bij rood mozaïek en roodivoor mozaïek moet de bevedering krijtachtig wit zijn buiten de aangegeven tekeningsgebieden.

ROOD MET WITTE VLEUGELS

De kleur van de bevedering en de categorie zijn dezelfde als bij de volledig gekleurde vogels, alleen de vleugel- en staartpenen moeten volledig wit zijn (totale afwezigheid van lipochroom)

Opmerking:

Bij aanwezigheid van geel lipochroom in de vleugel- en staartpenen, wordt dit bestraft met 1 punt bij lipochroom en bovendien in categorie bovenop de punten die reeds werden afgetrokken.

Te verdelen punten: 30 (lipochroom)

Beoordeling	Omschrijving	punten
EXCELLENT	<ul style="list-style-type: none">• Zuivere kleur, perfect egaal en maximale hoeveelheid kleur op alle gewenste plaatsen	29
GOED	<ul style="list-style-type: none">• Goede zuiverheid, goede egaliteit en hoeveelheid lipochroom	28-27
VOLDOENDE	<ul style="list-style-type: none">• Nauwelijks zichtbare onzuivere kleur, geel licht vermengd met rood of andersom rood dat naar oranje of paars neigt.• Gemis aan kleurhomogeniteit (bij ivoor)	26-24
ONVOLDOENDE	<ul style="list-style-type: none">• Onzuivere kleur (mengeling van de twee lipochroom basiskleuren)• Niet egale kleur met min of meer duidelijke oplekingen en kleurverdiepingen• Matte lipochroomkleur neigend naar geelivoor of roodivoor	23-18

WIT

De grondkleur moet zeer zuiver wit zijn.

WIT DOMINANT: Een minimale gele aanslag in de vleugelpennen is vereist.

- Wit dominant

Te verdelen punten: 55 (lipochoom)

Beoordeling	Omschrijving	punten
EXCELLENT	<ul style="list-style-type: none">• Afwezigheid van lipochoom op de mantel• Lichte, maar duidelijke aanwezigheid van citroen geel aan de randen van de grote slagpennen	52
GOED	<ul style="list-style-type: none">• Afwezigheid van lipochoom op de mantel• Duidelijke aanslag in de grote slagpennen	51 - 49
VOLDOENDE	<ul style="list-style-type: none">• Aanslag in slag- en staartpennen en een lichte aanwezigheid van lipochoom op de schouders	48 - 47
ONVOLDOENDE	<ul style="list-style-type: none">• Te zware aanslag in staart- en vleugelpennen en lipochoom op de schouders• Onvoldoende aanwezigheid van lipochoom om de vogel te kunnen bestempelen als wit dominant• Aanslag oranje of rood	46 - 44

WIT: Een vlekkeloos witte grondkleur is vereist voor de totale bevedering.

- Wit

Te verdelen punten: 55 (lipochoom)

Beoordeling	Omschrijving	punten
EXCELLENT	<ul style="list-style-type: none">• Optimaal helder wit	52
GOED	<ul style="list-style-type: none">• Licht onzuiver wit	51 - 49
VOLDOENDE	<ul style="list-style-type: none">• Onzuiver, weinig glanzend wit	48 - 47
ONVOLDOENDE	<ul style="list-style-type: none">• Mat, onzuiver wit	46 - 44

Opmerking:

De categorie intensief, schimmel en mozaïek zijn niet zichtbaar door de afwezigheid van een lipochoomkleur.

LIPOCHROOM MET RODE OGEN

Lipochroomkanaries met “rode ogen” met gele, rode of witte ondergrond hebben dezelfde eisen als de normale lipochroomkleuren maar dan met duidelijk zichtbare rode ogen.

- Lutino intensief / witte vleugels
- Lutino schimmel / witte vleugels
- Lutino mozaïek
- Lutino-ivoor intensief / witte vleugels
- Lutino-ivoor schimmel / witte vleugels
- Lutino-ivoor mozaïek
- Albino dominant
- Albino
- Rubino intensief / witte vleugels
- Rubino schimmel / witte vleugels
- Rubino mozaïek
- Rubino-ivoor intensief / witte vleugels
- Rubino-ivoor schimmel / witte vleugels
- Rubino-ivoor mozaïek

NADERE OMSCHRIJVING BETREFFENDE DE GEBRUIKTE BENAMINGEN VOOR DE LIPOCHROOMKANARIES ZOALS OP DE KEURBRIEFJES AANGEVEN.

De vetstof lipochroomkanaries omvatten de exemplaren die in het bezit zijn van de gele of rode grondkleur, met of zonder de ivoorfactor.

De niet-vetstof lipochroomkanaries omvatten de exemplaren die in het bezit zijn van de witte grondkleur (wit dominant of wit)

DE GEMELANISEERDE KANARIES

ALGEMEEN

In tegenstelling tot de lipochroomkanaries moet bij deze kanaries de melanine kleurstoffen zichtbaar zijn.

De volgende begrippen: intensief, schimmel en mozaïek, die de categorie van alle gemelaniseerde kanaries met gele of rode ondergrond bepalen, zijn in de eerste plaats beschreven.

LIPOCHROOM

Voor de lipochroomkleur, met of zonder de ivoorfactor, is de beschrijving identiek aan die van de lipochroomkanaries. De bestreping wordt door de categorie (verschijningsvorm) beïnvloed. Hiermee moet rekening gehouden worden.

Te verdelen punten: 10 (lipochroom)

Beoordeling	Omschrijving	punten
EXCELLENT	<ul style="list-style-type: none">• Zuivere kleur die perfect egaal is en maximaal van kleurdiepte in al de gewenste zones	10
GOED	<ul style="list-style-type: none">• Goede zuivere kleur, goed egaal en goed van kleurdiepte	9
VOLDOENDE	<ul style="list-style-type: none">• Nauwelijks waarneembare onzuivere kleur. Geel licht neigend naar oranje of (andersom) rood neigend naar oranje of paars.• Gebrek aan kleuregaliteit (bij de ivoren)	8
ONVOLDOENDE	<ul style="list-style-type: none">• Onzuivere kleur (mengeling van de twee lipochroom basiskleuren)• Niet egale kleur met min of meer duidelijke oplekingen en kleurverdiepingen• Matte lipochroomkleur neigend naar geelivoor of roodivoor	7 - 3

INTENSIEF

De intensieve exemplaren vertonen absoluut geen enkel spoor van schimmel. De lipochroomkleur moet het uiteinde van elke veer bereiken.

Te verdelen punten: 15 (categorie)

Beoordeling	Omschrijving	punten
EXCELLENT	<ul style="list-style-type: none">• Volledige afwezigheid van schimmel op de bevedering	14
GOED	<ul style="list-style-type: none">• Lichte of nauwelijks merkbare schimmel beperkt tot rug of onderlijf	13
VOLDOENDE	<ul style="list-style-type: none">• Aanwezigheid van schimmel op verschillende delen van de bevedering zoals rug, wangen, hals, flanken, onderlijf	12 - 11
ONVOLDOENDE	<ul style="list-style-type: none">• Aanwezigheid van schimmel over de gehele bevedering (neigend naar categorie schimmel)	10 - 8

SCHIMMEL

De schimmel exemplaren vertonen een heldere, fijne en gelijkmatige schimmel op de bevedering.

Te verdelen punten: 15 (categorie)

Beoordeling	Omschrijving	punten
EXCELLENT	<ul style="list-style-type: none">• Duidelijke schimmel, kleine schubben gelijk verdeeld over het hele lichaam	14
GOED	<ul style="list-style-type: none">• Goede schimmelverdeling iets zwaarder op de rug en de hals of wat zwakker vooral op de borst	13
VOLDOENDE	<ul style="list-style-type: none">• Te zware schimmel of niet egaal maar nog acceptabel om de categorie schimmel te bepalen	12 - 11
ONVOLDOENDE	<ul style="list-style-type: none">• Te zware schimmel te sterk geconcentreerd op bepaalde plaatsen of te licht zodat verwarring mogelijk is met mozaïeken of intensieve	10 - 8

Opmerking:

Bij intensieve- en schimmel gemelaniseerde vogels is in het geval van de aanwezigheid van niet gekleurde vleugel- en staartpennen dezelfde regel van toepassing als bij de lipochroom vogels: Dit zal in de rubriek “lipochroom” met 1 punt bestraft worden bovenop die strafpunten welke al zijn toegekend.

MOZAIEK

Dezelfde kenmerken als bij de lipochroomkanaries.

POPPEM (Type 1)

Te verdelen punten: 15 (categorie)

Beoordeling	Omschrijving	punten
EXCELLENT	<ul style="list-style-type: none">• Mozaïekvelden intensief gekleurd en goed begrensd. De rest van de bevedering moet krijtwit zijn.	14
GOED	<ul style="list-style-type: none">• Lichte aanwezigheid van lipochroom op de rug• Lichte schimmel op de stuit, mozaïekvelden lopen wat ver uit, oogstreep komt voor het oog of loopt door naar de nek	13
VOLDOENDE	<ul style="list-style-type: none">• Mozaïekvelden onvoldoende begrensd of te flets. Aanwezigheid van lipochroom op de wangen, rond de snavel, op de rug, over de gehele borst, de flanken, de dijen, de buik en de slagpennen. Onduidelijke oogstreep of borstvlak• Lichte schimmel op de schouders maar duidelijke schimmel op de stuit	12 - 11
ONVOLDOENDE	<ul style="list-style-type: none">• Gebrek aan lipochroom op de borst en achter het oog.• Gelijkt op een schimmel met een masker, lipochroom op wangen, nek, rug, borst, flanken, dijen en buik	10 - 8

MANNEN (Type 2)

Te verdelen punten: 15 (categorie)

Beoordeling	Omschrijving	punten
EXCELLENT	<ul style="list-style-type: none">• Duidelijk, goed begrensd masker• Intensief mozaïekpatroon goed begrensd dat afsteekt tegen een krijtwitte ondergrond. Op de rug wordt een lichte zweem van lipochroom getolereerd.	14
GOED	<ul style="list-style-type: none">• Te veel lipochroom op de rug, in de nek en in de flanken• Lichte schimmel op de stuit	13
VOLDOENDE	<ul style="list-style-type: none">• Mozaïekpatroon te flets met een te klein masker of met een masker dat te ver uitloopt• Borstvlak te diep gekleurd• Lipochroom op de wangen, flanken en dijen Duidelijke schimmel op de stuit of lichte schimmel op de schouders	12 - 11
ONVOLDOENDE	<ul style="list-style-type: none">• Masker onderbroken boven of onder de snavel• Gelijkt op een schimmel met een sterk uitvloeiende mozaïektekening• Toont lipochroom op de wangen, de nek, de rug, de borst, de flanken en de dijen. Of mozaïektekening te flets van tint.	10 - 8

Opmerking:

Bij mannen en poppen (resp. type 2 en type 1) met één of meer gekleurde staart- of vleugelpennen wordt in “categorie” 1 punt extra gestraft boven de reeds afgetrokken punten. Ze moeten volledig wit zijn, alleen aan de staartbasis wordt lichte kleuring getolereerd.

Hiertegenover staat dat staart- of vleugelpennen die een oranje aanslag bezitten met 1 punt extra gestraft in “lipochroom” boven de reeds afgetrokken punten.

MELANINE DOMINANT WIT

Te verdelen punten: 25 (lipochroom)

Beoordeling	Omschrijving	punten
EXCELLENT	<ul style="list-style-type: none">• Afwezigheid van lipochroom in de bevedering• Minimale aanwezigheid van citroen geel op de buitenste randen van de vleugelpennen	24
GOED	<ul style="list-style-type: none">• Afwezigheid van lipochroom in de bevedering• Duidelijk zichtbare aanwezigheid van lipochroom (alleen) op de vleugelpennen	23 – 22
VOLDOENDE	<ul style="list-style-type: none">• Aanwezigheid van lipochroom op de vleugel- en staartpennen en lichte aanwezigheid op de schouders	21 – 20
ONVOLDOENDE	<ul style="list-style-type: none">• Duidelijke aanwezigheid van lipochroom in de vleugel- en staartpennen en op de schouders• Te weinig aanwezigheid van lipochroom lijkend op wit (wit recessief)• Te diep gele of oranje aanslag	19 - 15

MELANINE WIT

Ter vedelen punten: 25 (lipochroom)

Beoordeling	Omschrijving	punten
EXCELLENT	<ul style="list-style-type: none">• Optimaal helder en glanzend wit	24
GOED	<ul style="list-style-type: none">• Licht onzuiver wit	23 – 22
VOLDOENDE	<ul style="list-style-type: none">• Onzuiver, weinig glanzend wit	21 – 20
ONVOLDOENDE	<ul style="list-style-type: none">• Mat, onzuiver wit	19 - 15

DE KLASSIEK GEMELANISEERDEN

ALGEMEEN

De klassiek gemelaniseerde kanaries omvatten vier typen: ZWART, AGAAT, BRUIN EN ISABEL, onderverdeeld in twee groepen:

- De vol-gemelandiseerde kanaries
- De gereduceerd melanine kanaries

DE VOL- GEMELANISEERDEN

- 1) Zwart
- 2) Bruin

DE GEREDUCEERD MELANINE VOGELS

- 3) Agaat
- 4) Isabel

DE VOL-GEMELANISEERDE KANARIES

De vol-gemelandiseerde vogels (zwart en bruin) vertonen een maximale uiting van eumelanine die, over de gehele lengte van de dekveren, de centrale schacht omvat. Dit zorgt voor een lange, brede en ononderbroken perfect in lijn liggende bestreping. Tussen de bestreping is de zuivere grondkleur uitgesproken aanwezig. De grote bevedering (schouderveren, staart- en vleugelpennen) is sterk geëumelaniseerd met uitzondering van een fijne omzoming die de lipochroomkleur vertoont.

De grondkleur is helder en gelijkmatig verdeeld (overeenkomend met de categorie).

De vogel mag geen lichter gekleurde gebieden vertonen.

DE GEREDUCEERD MELANINE KANARIES

De gereduceerde melaninevogels (agaat en isabel) worden gekenmerkt door een reductie van het eumelanine die zorgt voor een fijnere bestreping dan bij de vol-gemelandiseerden. De bestreping zal dus (in verhouding tot vol-gemelandiseerden) fijner, kort en onderbroken zijn.

De grondkleur bevat gereduceerd eumelanine (grijs bij de agaten, beige bij de isabellen) zonder phaeomelanine

STANDAARDEISEN EN BENAMINGEN VAN DE GEMELANISEERDE KANARIES.

ZWART

- De oxidatie van het ZWART moet zich maximaal manifesteren in de bevedering
 - De poten, nagels en de snavel zijn zwart
 - De rug en de flanken vertonen goed afgetekende zwarte strepen die afsteken tegen een sterk geoxideerde ondergrond zonder zichtbaar phaeomelanine.
 - Het melanine moet vanaf de snavelbasis vertrekken.
-
- Zwart geel intensief
 - Zwart geel schimmel
 - Zwart geel mozaïek
 - Zwart geelivoor intensief
 - Zwart geelivoor schimmel
 - Zwart geelivoor mozaïek
 - Zwart wit dominant
 - Zwart wit
- Zwart rood intensief
 - Zwart rood schimmel
 - Zwart rood mozaïek
 - Zwart roodivoor intensief
 - Zwart roodivoor schimmel
 - Zwart roodivoor mozaïek

Te verdelen punten: 30 (melanine)

Beoordeling	Omschrijving	punten
EXCELLENT	<ul style="list-style-type: none"> • Maximale oxydatie van het zwart (mantel en grote pennen). Geen zichtbaar bruin phaeomelanine • Maximaal aanwezige bestreping is duidelijk, goed in lijn liggend, ononderbroken, lang en breed • Bij intensief zal de bestreping iets minder breed zijn. Snavel, poten en nagels zijn zwart. 	29
GOED	<ul style="list-style-type: none"> • Goede oxydatie van het zwart, volledig en uniform • Snavel, poten en nagels zijn bijna zwart • Lichte sporen van bruin phaeomelanine aanwezig 	28 – 27
VOLDOENDE	<ul style="list-style-type: none"> • Voldoende oxydatie van het zwart • Aanwezigheid van bruin • Rugbestreping niet goed op lijn. Onregelmatige rug- en/of flankbestreping. Bestreping te fijn of te breed of slecht in lijn liggend • Snavel, poten en nagels nauwelijks geoxideerd, maar die nog duidelijk van een vogel uit de zwartserie zijn 	26 – 24
ONVOLDOENDE	<ul style="list-style-type: none"> • Slechte oxydatie van het zwart met aanwezigheid van bruin • Zeer onregelmatige rugbestreping, afwezigheid van flankbestreping en koptekening • Snavel, poten en nagels te licht • Duidelijke sporen van melaninereductie. Vogel neigt naar agaath 	23 – 18

Opmerking: Bij de mozaïek is een witte onderbuik vereist. De flankbestreping en koptekening moeten aanwezig blijven.

BRUIN

- Lange, brede en ononderbroken bruine bestreping, zoals bij de zwartserie maar dan met bruin eumelanine
 - Maximale uiting van het eumelanine en het phaeomelanine, gelijkmatig verdeeld over de gehele mantel zonder afbreuk te doen aan het contrast met de grondkleur
 - Alle bestreping is bruin geoxideerd
 - De flankbestreping is duidelijk en symmetrisch en van een gelijke kleurtint als die van de rugbestreping en koptekening
 - Snavel, poten en nagels zijn bruinachtig
 - Door de sterke aanwezigheid van het melanine bij deze kleurslag zal het lipochroom donkerder doorkomen
 - Duidelijk contrast tussen bestreping en grondkleur
-
- Bruin geel intensief
 - Bruin geel schimmel
 - Bruin geel mozaïek
 - Bruin geelivoor intensief
 - Bruin geelivoor schimmel
 - Bruin geelivoor mozaïek
 - Bruin wit dominant
 - Bruin wit
- Bruin rood intensief
 - Bruin rood schimmel
 - Bruin rood mozaïek
 - Bruin roodivoor intensief
 - Bruin roodivoor schimmel
 - Bruin roodivoor mozaïek

Te verdelen punten: 30 (melanine)

Beoordeling	Omschrijving	punten
EXCELLENT	<ul style="list-style-type: none">• Ononderbroken, brede en perfect in lijn liggende bruine bestreping op de rug, in de flanken en op de kop. De bestreping is duidelijk en symmetrisch en overal van dezelfde kleurdiepte• Snavel, poten en nagels zijn bruinachtig	29
GOED	<ul style="list-style-type: none">• Symmetrische ononderbroken, goed in lijn liggende duidelijke bestreping op de kop en de rug• Flankbestreping van dezelfde kleurdiepte als de rest van de bestreping zonder opleking• Snavel, poten en nagels zijn bruinachtig	28 – 27
VOLDOENDE	<ul style="list-style-type: none">• Middelmatige melaninetint die voldoende is om de kleurslag te bepalen• Onregelmatige, te zwakke of slecht in lijn liggende bestreping. Geringe opleking	26 – 24
ONVOLDOENDE	<ul style="list-style-type: none">• Slechte oxydatie van het melanine. Bestreping onregelmatig of onderbroken. Afwezigheid van flankbestreping. Opgebleekte flanken. Dusdanige opleking dat de tint neigt naar isabel.	23 – 18

AGAAT

De agaat is een zwarte met gereduceerd melanine. De poten, nagels en snavel zijn (uniform) vleeskleurig. De rug en de flanken vertonen zwarte strepen, fijn en kort die afsteken tegen een grijze ondergrond die verstoken is van bruin en het lipochroom laat verschijnen (uitgezonderd bij de mozaïeken die tussen de bestreping een lichtgrijze kleur vertonen).

De grote bevedering, vleugel- en staartpennen, hebben een parelgrijze omzoming, teken van een duidelijke verdunning.

Specifieke koptekening: boven de snavel is het melanine licht verdund en in het gebied van de wenkbrauwen laat het melanine, verminderd als gevolg van de reductie, de lipochroomkleur verschijnen. Baardstrepen, goed afgetekend, contrasteren met de licht gekleurde zone van de wang.

- Agaat geel intensief
- Agaat geel schimmel
- Agaat geel mozaïek
- Agaat geelivoor intensief
- Agaat geelivoor schimmel
- Agaat geelivoor mozaïek
- Agaat wit dominant
- Agaat wit
- Agaat rood intensief
- Agaat rood schimmel
- Agaat rood mozaïek
- Agaat roodivoor intensief
- Agaat roodivoor schimmel
- Agaat roodivoor mozaïek

Te verdelen punten: 30 (melanine)

Beoordeling	Omschrijving	punten
EXCELLENT	<ul style="list-style-type: none">• Geen zichtbaar phaeomelanine. Sterke concentratie van het zwart in de bestreping. Slag- en staartpennen zijn parelgrijs omzoomd.• Bestreping op de kop, de rug en in de flanken zijn fijn en onderbroken• Duidelijk afgetekende baardstrepen• Duidelijke wenkbrauwtekening met verdund melanine (zeker bij de intensieve)• Snavel, poten en nagels uniform vleeskleurig	29
GOED	<ul style="list-style-type: none">• Bestreping op kop, de rug en de flanken is van een goede zwarte tint. Duidelijke parelgrijze omzoming van de grote pennen.• Duidelijke baardstrepen• Goede wenkbrauwtekening met licht gereduceerd melanine• Snavel, poten en nagels vleeskleurig	28 – 27
VOLDOENDE	<ul style="list-style-type: none">• Bestreping op de kop, de rug en in de flanken bovenmatig lang of breed• Flankbestreping ontbreekt• Baardstrepen onduidelijk• Kop bijna eenkleurig gemelaniseerde• Zichtbaar aanwezig phaeomelanine• Snavel, poten en nagels te donker	26 – 24

ONVOLDOENDE	<ul style="list-style-type: none"> • Te veel phaeomelanine • Bestreping lang en ononderbroken • Bestreping flets en niet symmetrisch • Flankbestreping ontbreekt • Baardstrepen ontbreken • Kop eenkleurig gemelaniseerd • Kleur neigt naar zwart 	23 – 18
--------------------	--	----------------

ISABEL

De isabel is een bruine met gereduceerd melanine. De poten, nagels en snavel zijn helder. De rug en de flanken vertonen beige strepen die fijn, kort en goed afgetekend zijn en die uitkomen tegen een zeer heldere beige grondkleur die het lipochroom laat verschijnen (uitgezonderd bij de mozaïeken die tussen de bestreping een zeer lichtbeige grondkleur moeten laten zien).

Specifieke koptekening: boven de snavel is het melanine licht verdund en in het gebied van de wenkbrauwen laat het melanine, verminderd als gevolg van de reductie, de lipochroomkleur verschijnen. De grote bevedering, vleugel- en staartpennen, hebben een lichtbeige kleur over de gehele veer met uitzondering van een fijne omzoming met lipochroomkleur aan de buitenkant van de veer.

- Isabel geel intensief
- Isabel geel schimmel
- Isabel geel mozaïek
- Isabel geelivoor intensief
- Isabel geelivoor schimmel
- Isabel geelivoor mozaïek
- Isabel wit dominant
- Isabel wit
- Isabel rood intensief
- Isabel rood schimmel
- Isabel rood mozaïek
- Isabel roodivoor intensief
- Isabel roodivoor schimmel
- Isabel roodivoor mozaïek

Te verdelen punten: 30 (melanine)

Beoordeling	Omschrijving	punten
EXCELLENT	<ul style="list-style-type: none">• Goed in lijn liggende, fijne, onderbroken beige bestreping over de gehele mantel. Afmetingen van de bestreping corresponderen met die van de agaats• Geen zichtbaar phaeomelanine	29
GOED	<ul style="list-style-type: none">• Goede melaninereductie• Typische rugbestreping maar een beetje te donker of te flets• Goede reductie van phaeomelanine• Licht verschil in kleurtint van de bestreping.	28 – 27
VOLDOENDE	<ul style="list-style-type: none">• Gebrek aan melaninereductie en aanwezigheid van phaeomelanine• Bestreping op rug, kop en in de flanken te uitgesproken of te flets• Verschil in kleurtint van de bestreping	26 – 24
ONVOLDOENDE	<ul style="list-style-type: none">• Vermindering van de melaninereductie• Bestreping te hard of te flets• Overdreven aanwezigheid van phaeomelanine• Kleurslag neigt naar bruin of is teveel opgebleekt• Flankbestreping ontbreekt	23 – 18

MUTATIE PASTEL

ALGEMEEN

De mutatie pastel wordt gekenmerkt door de vermindering van de kleuruiting van het eumelanine.

ZWART PASTEL

De pastelfactor veroorzaakt een reductie die het geheel van de bestreping wijzigt en het zwart in antracietgrijs verandert. Vleugel- en staartpenen mogen geen oplekling vertonen.

Bestreping zoals de klassieke zwarte.

De poten, nagels en snavel moeten eenkleurig en zo donker mogelijk zijn.

- Zwart pastel geel intensief
- Zwart pastel geel schimmel
- Zwart pastel geel mozaïek
- Zwart pastel geelvoor intensief
- Zwart pastel geelvoor schimmel
- Zwart pastel geelvoor mozaïek
- Zwart pastel wit dominant
- Zwart pastel wit
- Zwart pastel rood intensief
- Zwart pastel rood schimmel
- Zwart pastel rood mozaïek
- Zwart pastel roodvoor intensief
- Zwart pastel roodvoor schimmel
- Zwart pastel roodvoor mozaïek

Te verdelen punten: 30 (melanine)

Beoordeling	Omschrijving	punten
Excellent	<ul style="list-style-type: none">• Bestreping gelijk aan die van de klassieke zwarte, duidelijk en gelijnd en van een antracietgrijze kleur• Snavel, poten en nagels zwart• Geen zichtbaar phaeomelanine	29
GOED	<ul style="list-style-type: none">• Bestreping minder breed en minder goed in lijn maar van een antracietgrijze tint• Snavel, poten en nagels iets minder zwart• Lichte sporen van phaeomelanine	28 – 27
VOLDOENDE	<ul style="list-style-type: none">• Een beetje verwarde bestreping van een lichtere antracietgrijze tint• Aanwezigheid van zichtbaar phaeomelanine• Snavel, poten en nagels te weinig zwart	26 – 24
ONVOLDOENDE	<ul style="list-style-type: none">• Bestreping onderbroken of niet gelijnd. Kleurtint die neigt naar agaatpastel• Snavel, poten en nagels te licht van kleur	23 – 18

BRUIN PASTEL

De bruine melanine legt zich als een dichte sluier over de gehele bevedering. De lipochroomkleur moet steeds zichtbaar blijven. Een lichte bestreping is zichtbaar bij de intensieve vogels.

De poten, nagels en snavel moeten eenkleurig en bruinachtig zijn.

- Bruin pastel geel intensief
- Bruin pastel geel schimmel
- Bruin pastel geel mozaïek
- Bruin pastel geelivoor intensief
- Bruin pastel geelivoor schimmel
- Bruin pastel geelivoor mozaïek
- Bruin pastel wit dominant
- Bruin pastel wit
- Bruin pastel rood intensief
- Bruin pastel rood schimmel
- Bruin pastel rood mozaïek
- Bruin pastel roodivoor intensief
- Bruin pastel roodivoor schimmel
- Bruin pastel roodivoor mozaïek

Te verdelen punten: 30

Beoordeling	Omschrijving	punten
EXCELLENT	<ul style="list-style-type: none">• Reductie van de bruine melanine tot een dichte uniforme tint over de hele mantel. Lichte tekening mogelijk bij de intensieve.• Door de pastelfactor beïnvloede bruine slag- en staartpennen• Snavel, poten en nagels eenkleurig bruinachtig	29
GOED	<ul style="list-style-type: none">• Bruin melanine goed geoxideerd, van gelijke tint en intensiteit• Lichte sporen van bestreping• Snavel, poten en nagels bruinachtig	28 – 27
VOLDOENDE	<ul style="list-style-type: none">• Lichte bruine oxydatie van het melanine van een gelijke en voldoende tint zoals gevraagd bij pastel. Resten van bestreping aanwezig	26 – 24
ONVOLDOENDE	<ul style="list-style-type: none">• Tint bruin melanine onvoldoende van tint.• Vogel neigt naar isabel pastel of toont een slechte pastelwerking met een duidelijke bestreping tot gevolg• Vogel neigt naar de klassieke bruine	23 – 18

AGAAT PASTEL

De agaatpastel zal een fijne, korte en donkergrijze bestreping tonen. De grote bevedering vertoont een parelgrijze omzoming. Hij behoudt de karakteristieke agaat-koptekening. De poten, nagels en snavel zijn vleeskleurig en egaal.

- Agaat pastel geel intensief
- Agaat pastel geel schimmel
- Agaat pastel geel mozaïek
- Agaat pastel geelivoor intensief
- Agaat pastel geelivoor schimmel
- Agaat pastel rood intensief
- Agaat pastel geelivoor mozaïek
- Agaat pastel wit dominant
- Agaat pastel wit
- Agaat pastel rood schimmel
- Agaat pastel rood mozaïek
- Agaat pastel roodivoor intensief
- Agaat pastel roodivoor schimmel
- Agaat pastel roodivoor mozaïek

Te verdelen punten: 30

Beoordeling	Omschrijving	Punten
EXCELLENT	<ul style="list-style-type: none">• Tint van de bestreping is donkergrijs• Duidelijke bestreping op kop, rug en flanken. Duidelijke baardstrepen.• Geen zichtbaar phaeomelanine• Bek poten en nagels zijn vleeskleurig	29
GOED	<ul style="list-style-type: none">• Duidelijke bestreping van een goede donkergrijze tint, maar met een licht onvoldoende aflijning• Lichte aanwezigheid van phaeomelanine• Bek poten en nagels zijn vleeskleurig	28 – 27
VOLDOENDE	<ul style="list-style-type: none">• Donkergrijze bestreping voldoende om deze kleurslag te bepalen• Bestreping te hard of onvoldoende lijkend op agaat• Duidelijke sporen van phaeomelanine• Snavel, poten en nagels donker	26 – 24
ONVOLDOENDE	<ul style="list-style-type: none">• Bruinachtige tint op de mantel en in de slag- en staartpenen• Bestreping neigt meer naar isabel dan agaat• Bestreping te hard voor agaat. Snavel, poten en nagels erg donker.	23 – 18

ISABEL PASTEL

De isabel pastel zal een gereduceerd melanine tonen en een zeer licht beige kleur tentoonspreiden. Een erg lichte bestreping kan worden getolereerd bij de intensieven. De poten, nagels en snavel moeten helder van kleur zijn.

- Isabel pastel geel intensief
- Isabel pastel geel schimmel
- Isabel pastel geel mozaïek
- Isabel pastel geelvoor intensief
- Isabel pastel geelvoor schimmel
- Isabel pastel geelvoor mozaïek
- Isabel pastel wit dominant
- Isabel pastel wit
- Isabel pastel rood intensief
- Isabel pastel rood schimmel
- Isabel pastel rood mozaïek
- Isabel pastel roodvoor intensief
- Isabel pastel roodvoor schimmel
- Isabel pastel roodvoor mozaïek

Te verdelen punten: 30 (melanine)

Beoordeling	Omschrijving	Punten
EXCELLENT	<ul style="list-style-type: none">• Lichtbeige tint over de gehele vogel• Melanine is gelijkmatig verdeeld over de mantel. De verdunning is goed zichtbaar in de slag- en staartpenen• Geen enkele bestreping• Snavel, poten en nagels zijn licht van kleur	29
GOED	<ul style="list-style-type: none">• Goede verdunning van het melanine• Slag- en staartpenen tonen een verdunde beige kleur• Afwezigheid van bestreping	28 – 27
VOLDOENDE	<ul style="list-style-type: none">• Mantel, slag- en staartpenen hebben een voldoende beige tint om de kleurslag goed te kunnen vaststellen• Lichte sporen van bestreping	26 – 24
ONVOLDOENDE	<ul style="list-style-type: none">• Mantel, slag- en staartpenen zijn van een bruinachtige tint• Zichtbare bestreping op de rug en in de flanken• Neigt naar een klassieke isabel of naar bruin pastel• Te sterke reductie van het melanine	23 – 18

MUTATIE GRIJSVLEUGEL

ZWART GRIJSVLEUGEL

De zwart grijsvleugel wordt gekenmerkt door een super verdunning van de middenpartij van de veer en verdringt de zwartgrijze eumelanine naar de toppen van de veer. Duidelijke oplekningen situeren zich in de vleugels en de staart.

De veren vertonen parelgrijze halve maantjes met aan de toppen een licht, korrelvormig, donkergrijs.

In de vleugel- en staartpennen is de oplekking in het midden van de veer en vertoont de top een grijs-zwarte tint aansluitend op het parelgrijs. De donkergrijze toppen van de vleugelpennen (rand van maximaal 5 mm) zullen groter zijn dan die van de staartpennen.

De poten, nagels en snavel moeten eenkleurig en zo donker mogelijk zijn.

- Zwart grijsvleugel geel intensief
- Zwart grijsvleugel geel schimmel
- Zwart grijsvleugel geel mozaïek
- Zwart grijsvleugel geelivoor intensief
- Zwart grijsvleugel geelivoor schimmel
- Zwart grijsvleugel geelivoor mozaïek
- Zwart grijsvleugel wit dominant
- Zwart grijsvleugel wit
- Zwart grijsvleugel rood intensief
- Zwart grijsvleugel rood schimmel
- Zwart grijsvleugel rood mozaïek
- Zwart grijsvleugel roodivoor intensief
- Zwart grijsvleugel roodivoor schimmel
- Zwart grijsvleugel roodivoor mozaïek

Te verdelen punten: 30 (melanine)

Beoordeling	Omschrijving	Punten
EXCELLENT	<ul style="list-style-type: none">• Gereduceerd eumelanine• Tekening van de halve maantjes zijn parelgrijs van tint over de gehele mantel. Slag- en staartpennen hebben een iets donkerder grijze tint dan het rugpatroon• Geen zichtbaar phaeomelanine• Snavel, poten en nagels zwart	29
GOED	<ul style="list-style-type: none">• Identieke bestreping als beschreven bij het excellente type, maar dan van een licht antracietgrijze tint• Sporen van phaeomelanine• Iets te vage toppen aan de slag- en staartpennen.• Snavel, poten en nagels zwart.	28 – 27
VOLDOENDE	<ul style="list-style-type: none">• Duidelijke sporen van een donkergrijze bestreping• Eumelanine te sterk gereduceerd zodat het typische patroon verdwijnt• Waas van phaeomelanine• Slechts vage toppen aan slag- en staartpennen• Snavel, poten en nagels minder zwart	26 – 24
ONVOLDOENDE	<ul style="list-style-type: none">• Intermediair type met zwartpastel of onvoldoende uiting van de parelgrijze tekening• Onvoldoende grijs-zwarte toppen aan slag- en staartpennen• Snavel, poten en nagels te licht	23 – 18

MUTATIE OPAAL

ALGEMEEN

De mutatie OPAAL werkt de ontwikkeling van de melaninen tegen en concentreert de eumelanine onder in de veer, die, tezamen met het optisch effect, een grijs-blauwachtig effect aan de vogels geeft. De onderzijde van de slag- en staartpenen is donkerder dan de bovenzijde.

ZWART OPAAL

De oxidatie is maximaal. De bestreping is grijs-zwart op een grijs-blauwe ondergrond.

Het bestrepingpatroon is gelijk aan de van de klassieke zwarte.

De poten, nagel en snavel moeten zwart zijn.

- Zwart opaal geel intensief
- Zwart opaal geel schimmel
- Zwart opaal geel mozaïek
- Zwart opaal geelivoor intensief
- Zwart opaal geelivoor schimmel
- Zwart opaal geelivoor mozaïek
- Zwart opaal wit dominant
- Zwart opaal wit
- Zwart opaal rood intensief
- Zwart opaal rood schimmel
- Zwart opaal rood mozaïek
- Zwart opaal roodivoor intensief
- Zwart opaal roodivoor schimmel
- Zwart opaal roodivoor mozaïek

Te verdelen punten: 30 (melanine)

Beoordeling	Omschrijving	Punten
EXCELLENT	<ul style="list-style-type: none">• Vertoont maximaal zwart eumelanine die door de veranderde ligging in de veer een grijs-blauwachtige tint krijgt• Volledige bestreping• Geen zichtbaar phaeomelanine• Snavel, poten en nagels zijn zwart	29
GOED	<ul style="list-style-type: none">• Bestreping iets gereduceerd maar nog wel duidelijk• Goed grijs-blauwachtig effect• Lichte sporen van phaeomelanine• Snavel, poten en nagels iets minder zwart	28 – 27
VOLDOENDE	<ul style="list-style-type: none">• Bestreping gereduceerd• Vermindering van het grijs-blauwige effect• Aanwezigheid van phaeomelanine• Snavel, poten en nagels minder zwart	26 – 24
ONVOLDOENDE	<ul style="list-style-type: none">• Bestreping vaag of onderbroken• Duidelijke aanwezigheid van phaeomelanine• Afwezigheid van het blauwgrijze effect• Vogel neigt naar agaat opaal• Snavel, poten en nagels te licht	23 – 18

BRUIN OPAAL

De oxydatie van het bruine melanine geeft een bruin grijsachtige bestreping op een ietwat helderder grondkleur.

De bestreping is lang, breed en in lijn liggend.

De poten, nagels en snavel zijn bruinachtig.

- Bruin opaal geel intensief
- Bruin opaal geel schimmel
- Bruin opaal geel mozaïek
- Bruin opaal geelivoor intensief
- Bruin opaal geelivoor schimmel
- Bruin opaal geelivoor mozaïek
- Bruin opaal wit dominant
- Bruin opaal wit
- Bruin opaal rood intensief
- Bruin opaal rood schimmel
- Bruin opaal rood mozaïek
- Bruin opaal roodivoor intensief
- Bruin opaal roodivoor schimmel
- Bruin opaal roodivoor mozaïek

Te verdelen punten: 30 (melanine)

Beoordeling	Omschrijving	Punten
EXCELLENT	<ul style="list-style-type: none">• Bestreping gelijk aan die van de klassieke bruine maar iets minder breed en grijsblauwachtig bruin en met duidelijke reflectie op slag- en staartpenen• Snavel, poten en nagels bruinachtig	29
GOED	<ul style="list-style-type: none">• Goede grijs-blauwachtige bruine tint• Nog duidelijk zichtbare bestreping met een grijsblauwachtige uiting• Snavel, poten en nagels bruinachtig	28 – 27
VOLDOENDE	<ul style="list-style-type: none">• Bruine tint voldoende om deze kleurslag te bepalen• Nauwelijks waarneembare bestreping• Gebrek aan grijsblauwe tint, kenmerkend voor deze mutatie.	26 – 24
ONVOLDOENDE	<ul style="list-style-type: none">• Slechte bruine tint• Bestreping afwezig of te miniem met een gebrek aan het grijsblauwachtige effect	23 – 18

AGAAT OPAAL

Bij de agaat opaal wordt door een reductie van het zwart eumelanine de bestreping grijsblauw op een lichtgrijze ondergrond. De combinatie van agaat en opaal geeft een bevedering met een grijsblauwe tint op een meer heldere ondergrond. De poten, nagels en snavel zijn vleeskleurig van kleur.

- Agaat opaal geel intensief
- Agaat opaal geel schimmel
- Agaat opaal geel mozaïek
- Agaat opaal geelivoor intensief
- Agaat opaal geelivoor schimmel
- Agaat opaal geelivoor mozaïek
- Agaat opaal wit dominant
- Agaat opaal wit
- Agaat opaal rood intensief
- Agaat opaal rood schimmel
- Agaat opaal rood mozaïek
- Agaat opaal roodivoor intensief
- Agaat opaal roodivoor schimmel
- Agaat opaal roodivoor mozaïek

Te verdelen punten: 30 (melanine)

Beoordeling	Omschrijving	Punten
EXCELLENT	<ul style="list-style-type: none">• Door de reductie van het zwart eumelanine wordt deze grijsblauw van tint• Een beetje verzonken, maar kenmerkende bestreping voor agaat, duidelijk afgetekend op de grondkleur• Geen zichtbaar phaeomelanine• Snavel, poten en nagels zijn vleeskleurig	29
GOED	<ul style="list-style-type: none">• Iets minder duidelijk blauwachtig grijs dan beschreven bij het excellente type• Typische agaat bestreping• Goede reductie van phaeomelanine• Snavel, poten en nagels zijn vleeskleurig	28 – 27
VOLDOENDE	<ul style="list-style-type: none">• Lichte aanwezigheid van phaeomelanine• Bestreping voldoende om kleurslag te beoordelen• Bestreping te flets of te hard• Snavel, poten en nagels vertonen lichte sporen van melanisatie	26 – 24
ONVOLDOENDE	<ul style="list-style-type: none">• Niet herkenbaar als agaat opaal• Bruinachtige tint die neigt naar die van bruin opaal• Lange en veel te harde bestreping, die neigt naar zwart opaal• Snavel, poten en nagels vertonen sporen van melanisatie	23 – 18

ISABEL OPAAL

De isabel opaal is niet erkend als tentoonstellingsvogel en zal niet gekeurd worden.

MUTATIE PHAEO

ALGEMEEN

De mutatie PHAEO wordt gekenmerkt door de remming van het eumelanine en de uiting van het maximaal aanwezige bruine phaeomelanine in de vorm van een goed contrasterende schubtekening. Deze schubtekening is de belangrijkste eigenschap van de phaeo.

Het schubpatroon moet regelmatig verdeeld zijn op de rug en mag geen witte lijnen vormen. De gemelaniseerde kop en de flanken laten een tekening zien die vertrekt vanaf de snavel tot op de stuit. Echter bij de intensieve zal het schubpatroon minder uitgesproken zijn. De bruine tint uit zich over de gehele vogel.

Bij de phaeomannen zal het bruin melanine de snavel benaderen maar zal een masker met een mengeling van lipochroom en melanine te zien zijn. Ook centraal op de borst zal het lipochroom, vermengd met bruin melanine, zichtbaar zijn.

De vleugel- en staartpennen moeten door een zo bruin mogelijke omzoming omgeven zijn.

Geen enkel spoor van eumelanine in de bevedering is toegestaan.

De poten, nagels en snavel zijn licht van kleur.

De ogen zijn robijnrood.

- Phaeo geel intensief
- Phaeo geel schimmel
- Phaeo geel mozaïek
- Phaeo geelivoor intensief
- Phaeo geelivoor schimmel
- Phaeo geelivoor mozaïek
- Phaeo wit dominant
- Phaeo wit
- Phaeo rood intensief
- Phaeo rood schimmel
- Phaeo rood mozaïek
- Phaeo roodivoor intensief
- Phaeo roodivoor schimmel
- Phaeo roodivoor mozaïek

Te verdelen punten: 30 (melanine)

Beoordeling	Omschrijving	punten
EXCELLENT	<ul style="list-style-type: none">• Karakteristieke schubtekening veroorzaakt door de aanwezigheid van phaeomelanine aan de rand van de veren. Binnen deze omzoming is nauwelijks melanisatie aanwezig• De bruine tint moet zich maximaal tonen• Roodachtige ogen	29
GOED	<ul style="list-style-type: none">• Goede enigszins verminderde bruine tint• Tekening en omzoming minder duidelijk, verward rugpatroon maar nog steeds met nauwelijks melanisatie in het midden van de veren• Roodachtige ogen	28 – 27
VOLDOENDE	<ul style="list-style-type: none">• Verminderde bruine tint• Verwarde of ontoereikende omzoming die het nog wel mogelijk maakt om de sleurslag te bepalen• Roodachtige ogen	26 – 24
ONVOLDOENDE	<ul style="list-style-type: none">• Melanine ontoereikend bruin van tint• Bovenmatig verwarde tekening (uitgespreid)	23 – 18

MUTATIE SATINET

ALGEMEEN

De mutatie SATINET wordt gekenmerkt door de afwezigheid van zwart eumelanine en van phaeomelanine. Wat rest is verdund bruin eumelanine (van een rossig beige tint).

De bestreping op de kop, de rug en de flanken worden gevormd door een goed in lijn liggende, fijne en korte bestreping. De donkerbeige kleur op een heldere ondergrond zorgt voor een mooi contrast.

De poten, nagels en snavel zijn licht van kleur.

De ogen zijn rood.

- Satinet geel intensief
- Satinet geel schimmel
- Satinet geel mozaïek
- Satinet geelivoor intensief
- Satinet geelivoor schimmel
- Satinet geelivoor mozaïek
- Satinet wit dominant
- Satinet wit
- Satinet rood intensief
- Satinet rood schimmel
- Satinet rood mozaïek
- Satinet roodivoor intensief
- Satinet roodivoor schimmel
- Satinet roodivoor mozaïek

Te verdelen punten: 30 (melanine)

Beoordeling	Omschrijving	punten
EXCELLENT	<ul style="list-style-type: none">• Zeer duidelijk contrast tussen de roodbruine beige bestreping en de zeer heldere grondkleur• Bestreping fijn, kort, goed afgetekend, onderbroken en goed in lijn liggend• Rode ogen	29
GOED	<ul style="list-style-type: none">• Goed contrast tussen bestreping en grondkleur• Roodbruine, duidelijke en volledige bestreping van een meer geladen beige tint• Rode ogen	28 – 27
VOLDOENDE	<ul style="list-style-type: none">• Te fletse of te harde minder typische bestreping• Onvolledige of onregelmatige bestreping, te breed of ononderbroken• Ogen teveel gemelaniseerd (te donker)	26 – 24
ONVOLDOENDE	<ul style="list-style-type: none">• Gebrek aan bestreping. Bestreping onregelmatig of veel te hard• Geen contrast tussen bestreping en grondkleur• Te weinig satinet kenmerken	23 – 18

MUTATIE TOPAAS

ALGEMEEN

De TOPAAS kenmerkt zich door de wijziging van de intensiteit van het eumelanine. Deze is geconcentreerd rond de schacht van de veren en laat zo grote lichte contouren verschijnen in de pennen en de vleugeldekveren. De schacht is niet gepigmenteerd.

Opmerking:

De aanwezigheid van de optische factor zorgt, zeker bij de mozaïeken, voor een beter contrast van de bestreping.

ZWART TOPAAS

De bestreping is lang, breed en in lijn liggend, benadert de zwarte kleur (chocoladezwarte tint). De afwezigheid van phaeomelanine zorgt voor een goed contrast en lichte omzomingen in de vleugel- en staartpennen en in de vleugeldekveren.

De schachten zijn helderder dan bij de klassieke

Duidelijke flankbestreping.

Poten, nagels en snavel zijn licht gemelaniseerd. De ogen zijn donker.

De vleugel- en staartpennen zijn flink omzoomd.

- Zwart topaas geel intensief
- Zwart topaas geel schimmel
- Zwart topaas geel mozaïek
- Zwart topaas geelivoor intensief
- Zwart topaas geelivoor schimmel
- Zwart topaas geelivoor mozaïek
- Zwart topaas rood intensief
- Zwart topaas rood schimmel
- Zwart topaas rood mozaïek
- Zwart topaas roodivoor intensief
- Zwart topaas roodivoor schimmel
- Zwart topaas roodivoor mozaïek
- Zwart topaas wit dominant
- Zwart topaas wit

Te verdelen punten: 30 (melanine)

Beoordeling	Omschrijving	punten
EXCELLENT	<ul style="list-style-type: none">• Bestreping volledig, “zwart chocolade“ van kleur en zonder zichtbaar phaeomelanine• Bestreping lang, breed, duidelijk afgetekend en goed in lijn liggend• Snavel, poten en nagels licht gemelaniseerd	29
GOED	<ul style="list-style-type: none">• Goede uiting van het eumelanine• Bestreping gelijk aan die van de zwart klassieke• Lichte aanwezigheid van phaeomelanine• Snavel, poten en nagels licht gemelaniseerd	28 – 27
VOLDOENDE	<ul style="list-style-type: none">• Voldoende “zwart chocolade“ van tint• Verminderde, verwarde of te lichte bestreping• Aanzienlijke hoeveelheid phaeomelanine• Snavel, poten en nagels zijn licht	26 – 24
ONVOLDOENDE	<ul style="list-style-type: none">• Slechte “zwart chocolade“ tint• Bestreping te smal, onregelmatig of onvolledig• Overmatige aanwezigheid van phaeomelanine• Vogel neigt naar bruin klassiek• Snavel, poten en nagels zijn licht	23 – 18

BRUIN TOPAAS

De bestreping is lang, breed, in lijn liggend en is bruin van kleur.

De afwezigheid van phaeomelanine zorgt voor een goed contrast en zal de aandacht vestigen op de duidelijke kleurloze omzoming van de veren in de vleugels, de staart en de dekveren.

Duidelijke flankbestreping.

Snavel, poten en nagels zijn vleeskleurig.

Lichte schachten

De ogen zijn donkerrood.

- Bruin topaas geel intensief
- Bruin topaas geel schimmel
- Bruin topaas geel mozaïek
- Bruin topaas geelivoor intensief
- Bruin topaas geelivoor schimmel
- Bruin topaas geelivoor mozaïek
- Bruin topaas wit dominant
- Bruin topaas wit
- Bruin topaas rood intensief
- Bruin topaas rood schimmel
- Bruin topaas rood mozaïek
- Bruin topaas roodivoor intensief
- Bruin topaas roodivoor schimmel
- Bruin topaas roodivoor mozaïek

Te verdelen punten: 30 (melanine)

Beoordeling	Omschrijving	Punten
EXCELLENT	<ul style="list-style-type: none">• Bestreping volledig en bruin van tint, zonder zichtbaar phaeomelanine• Duidelijke en goed afgetekende bestreping, lang, breed en in lijn liggend• Snavel, poten en nagels vleeskleurig	29
GOED	<ul style="list-style-type: none">• Goede bruine uiting van het eumelanine• Bestreping patroon lang, breed en in lijn liggend• Lichte aanwezigheid van phaeomelanine• Snavel, poten en nagels vleeskleurig	28 – 27
VOLDOENDE	<ul style="list-style-type: none">• Onvoldoende bruin van tint• Bestreping te licht, onregelmatig of te fijn• Flinke aanwezigheid van phaeomelanine• Lichte bestreping.• Snavel, poten en nagels te licht	26 – 24
ONVOLDOENDE	<ul style="list-style-type: none">• Slechte bruine tint• Bestreping te fijn, onregelmatig of afwezig• Bovenmatige aanwezigheid van phaeomelanine• Kleurslag kan verward worden met andere kleurslagen• Snavel, poten en nagels te licht	23 – 18

AGAAT TOPAAS

De zeer donkergrijze bruine, tegen het zwart aanleunende (sepia) bestreping is fijn en kort zoals bij de klassieke agaat. Geen phaeomelanine.

De lichte omzoming is duidelijk zichtbaar in de pennen en vleugeldekveren.

Duidelijke flankbestreping. Poten, nagels en snavel zijn vleeskleurig.

Vederschachten zijn kleurloos. De Ogen zijn donker.

Opmerking:

Bij de mozaïeken zorgt de optische factor voor een parelgrijze omzoming van de vleugel- en staartpennen en van de vleugeldekveren en voor een parelgrijze grondkleur tussen de bestreping.

- Agaat topaas geel intensief
- Agaat topaas geel schimmel
- Agaat topaas geel mozaïek
- Agaat topaas geelivoor intensief
- Agaat topaas geelivoor schimmel
- Agaat topaas geelivoor mozaïek
- Agaat topaas wit dominant
- Agaat topaas wit
- Agaat topaas rood intensief
- Agaat topaas rood schimmel
- Agaat topaas rood mozaïek
- Agaat topaas roodivoor intensief
- Agaat topaas roodivoor schimmel
- Agaat topaas roodivoor mozaïek

Te verdelen punten: 30 (melanine)

Beoordeling	Omschrijving	Punten
EXCELLENT	<ul style="list-style-type: none">• Volledige sepiakleurige bestreping• Bestreping fijn, kort, onderbroken en goed afgetekend• Vleugel- en staartpennen met een brede omzoming• Geen zichtbaar phaeomelanine• Kleurloze veerschachten• Snavel, poten en nagels zijn vleeskleurig	29
GOED	<ul style="list-style-type: none">• Goede uiting van de sepia tint• Bestreping fijn, kort, onderbroken en goed afgetekend• Vleugel- en staartpennen met een iets minder brede omzoming• Zeer lichte aanwezigheid van zichtbaar phaeomelanine• Kleurloze veerschachten• Snavel, poten en nagels zijn vleeskleurig	28 – 27
VOLDOENDE	<ul style="list-style-type: none">• Iets mindere ‘sepia ‘ tint.• Ononderbroken, brede bestreping of onvoldoende lichtbruine kleurtint• Duidelijke en weinig omzoomde bestreping• Aanwezigheid van zichtbaar phaeomelanine• Veerschachten nog licht gemelaniseerd	26 – 24

ONVOLDOENDE	<ul style="list-style-type: none"> • Onvoldoende 'sepia' tint • Te harde, onregelmatige bestreping of slecht van tint die neigt naar antraciet of lichtbruin • Bestreping veel te hard of bijna afwezig • Bovenmatige aanwezigheid van phaeomelanine • Donkere veerschachten • Kleurslag neigt naar andere kleurslagen 	23 – 18
--------------------	--	----------------

ISABEL TOPAAS

Ter studie, in afwachting van een eventuele erkenning op de volgende vergadering in 2013.

MUTATIE EUMO

ALGEMEEN

De EUMO-factor kenmerkt zich door een reductie van het zwart eumelanine (bij de zwart en agaatreks) en bruin eumelanine (bij de bruinreeks). Geen zichtbaar phaeomelanine. Hierdoor wordt de grondkleur (geel, rood en wit) meer uitgesproken. De bestreping van de eumo is identiek aan de klassieke zij het iets minder breed.

ZWART EUMO

Het gereduceerde zwarte eumelanine is antraciet van tint. Er is geen phaeomelanine aanwezig.

De rug en de flanken vertonen een antracietkleurige bestreping, het bestrepingpatroon is lang, breed en in lijn liggend.

Poten, nagels en snavel zijn vleeskleurig.

De grondkleur is licht gemelaniseerd.

De ogen zijn donkerrood.

- Zwart eumo geel intensief
- Zwart eumo geel schimmel
- Zwart eumo geel mozaïek
- Zwart eumo geelivoor intensief
- Zwart eumo geelivoor schimmel
- Zwart eumo geelivoor mozaïek
- Zwart eumo wit dominant
- Zwart eumo wit
- Zwart eumo rood intensief
- Zwart eumo rood schimmel
- Zwart eumo rood mozaïek
- Zwart eumo roodivoor intensief
- Zwart eumo roodivoor schimmel
- Zwart eumo roodivoor mozaïek

Te verdelen punten: 30 (melanine)

Beoordeling	Omschrijving	Punten
EXCELLENT	<ul style="list-style-type: none">• Duidelijke en goed afgetekende bestreping• Bestreping lang en breed en van een antraciete tint• Geen zichtbaar phaeomelanine• Donkerrode ogen	29
GOED	<ul style="list-style-type: none">• Goed afgetekende, duidelijke bestreping maar van een iets lichtere tint dan de goede antraciete tint• Zeer lichte aanwezigheid van zichtbaar phaeomelanine• Donkerrode ogen	28 – 27
VOLDOENDE	<ul style="list-style-type: none">• Onvoldoende antraciete tint• Bestreping onregelmatig, te licht, onvolledig of ontbrekend• Lichte sporen van phaeomelanine• Oogkleur te donker of te licht	26 – 24
ONVOLDOENDE	<ul style="list-style-type: none">• Slechte antraciete tint.• Ontbrekende of onregelmatige bestreping• Duidelijke aanwezigheid van phaeomelanine• Oogkleur te donker of te licht	23 – 18

BRUIN EUMO

Het bruin eumelanine is gereduceerd. Er is geen phaeomelanine aanwezig.

De rug en de flanken tonen een donkerbruine bestreping. Het bestreping patroon is lang, breed en in lijn liggend. De grondkleur is goed zichtbaar en lichtbeige.

Poten, nagels en snavel zijn vleeskleurig.

Ogen zijn donkerrood maar wel als rood herkenbaar.

- Bruin eumo geel intensief
- Bruin eumo geel schimmel
- Bruin eumo geel mozaïek
- Bruin eumo geelivoor intensief
- Bruin eumo geelivoor schimmel
- Bruin eumo geelivoor mozaïek
- Bruin eumo wit dominant
- Bruin eumo wit
- Bruin eumo rood intensief
- Bruin eumo rood schimmel
- Bruin eumo rood mozaïek
- Bruin eumo roodivoor intensief
- Bruin eumo roodivoor schimmel
- Bruin eumo roodivoor mozaïek

Te verdelen punten: 30

Beoordeling	Omschrijving	Punten
EXCELLENT	<ul style="list-style-type: none">• Bestreping is volledig, ononderbroken en is gelijk aan die van de klassieke bruine zij het van een iets lichtere bruine tint• Duidelijke, goed afgetekende bestreping• Geen zichtbaar phaeomelanine• Donker rode ogen	29
GOED	<ul style="list-style-type: none">• Bestreping is volledig, ononderbroken maar van een iets minder donkerbruine tint• Zeer lichte sporen van phaeomelanine• Donker rode ogen	28 – 27
VOLDOENDE	<ul style="list-style-type: none">• Lichte, afwezige of onregelmatige bestreping van een nogal lichtbruine tint.• Lichte sporen van phaeomelanine• Ogen (te) donker of te licht	26 – 24
ONVOLDOENDE	<ul style="list-style-type: none">• Te lichte bruin melanine• Bestreping te licht, onregelmatig, afwezig of niet symmetrisch• Duidelijke aanwezigheid van phaeomelanine• Ogen donker	23 – 18

AGAAT EUMO

Het gereduceerde zwarte eumelanine wordt grijs. Er is geen phaeomelanine aanwezig. De rug en de flanken hebben grijze bestreping die zeer fijn is, zeer kort en onderbroken. De grondkleur is licht gemelaniseerd. Poten, nagels en snavel zijn vleeskleurig. Ogen zijn rood.

- Agaat eumo geel intensief
- Agaat eumo geel schimmel
- Agaat eumo geel mozaïek
- Agaat eumo geelivoor intensief
- Agaat eumo geelivoor schimmel
- Agaat eumo geelivoor mozaïek
- Agaat eumo wit dominant
- Agaat eumo wit
- Agaat eumo rood intensief
- Agaat eumo rood schimmel
- Agaat eumo rood mozaïek
- Agaat eumo roodivoor intensief
- Agaat eumo roodivoor schimmel
- Agaat eumo roodivoor mozaïek

Te verdelen punten: 30 (melanine)

Beoordeling	Omschrijving	Punten
EXCELLENT	<ul style="list-style-type: none">• Grijze bestreping• Bestreping zeer fijn, kort, onderbroken en goed afgetekend• Geen zichtbaar phaeomelanine• Ogen rood	29
GOED	<ul style="list-style-type: none">• Goede grijze bestreping• Bestreping zeer fijn, kort, onderbroken en goed afgetekend, maar minder uitgesproken• Zeer lichte sporen van phaeomelanine• Ogen rood	28 – 27
VOLDOENDE	<ul style="list-style-type: none">• Onvoldoende grijze tint• Bestreping onregelmatig, te hard of te licht• Lichte aanwezigheid van phaeomelanine• Ogen licht gedépigmenteerd	26 – 24
ONVOLDOENDE	<ul style="list-style-type: none">• Tint te lichtgrijs of neigend naar zwart• Bestreping afwezig of veel te hard• Duidelijke aanwezigheid van phaeomelanine• Ogen donker	23 – 18

ISABEL EUMO

Door te weinig ervaring met deze kleurslag kan hiervoor geen standaard opgemaakt worden.

MUTATIE ONYX

ALGEMEEN

De ONYX kenmerkt zich door een veranderde ligging van het eumelanine in de veer. Dit zorgt ervoor dat de intensiteit van de bestreping en de tussenliggende grondkleur wordt veranderd en matter overkomt, op een “roetachtige” ondergrond.

In elk geval moet de bestreping goed zichtbaar zijn.

ZWART ONYX

Geen zichtbaar phaeomelanine.

De bestreping is gelijk aan die van de klassieke zwarte, maar dan matzwart van tint, op een “roetachtige” ondergrond. De kleur van de slag- en staartpennen moet zo uniform mogelijk zijn. Poten, nagels en snavel moeten zwart zijn.

- Zwart onyx geel intensief
- Zwart onyx geel schimmel
- Zwart onyx geel mozaïek
- Zwart onyx geelivoor intensief
- Zwart onyx geelivoor schimmel
- Zwart onyx geelivoor mozaïek
- Zwart onyx wit dominant
- Zwart onyx wit
- Zwart onyx rood intensief
- Zwart onyx rood schimmel
- Zwart onyx rood mozaïek
- Zwart onyx roodivoor intensief
- Zwart onyx roodivoor schimmel
- Zwart onyx roodivoor mozaïek

Te verdelen punten: 30

Beoordeling	Omschrijving	Punten
EXCELLENT	<ul style="list-style-type: none">• Volledige, zwarte bestreping. Iets minder glanzend als die van de klassieke zwarte met een « roetachtig » effect, egaal verdeeld over de gehele mantel• Bestreping duidelijk en goed afgetekend• Geen zichtbaar phaeomelanine• Snavel, poten en nagels zwart	29
GOED	<ul style="list-style-type: none">• Laat goed het « roetachtig » effect zien• Bestreping wat flets maar volledig en van een matzwarte tint• Duidelijke zwarte bestreping op kop, rug en in de flanken• Lichte sporen van phaeomelanine• Snavel, poten en nagels zwart	28 – 27
VOLDOENDE	<ul style="list-style-type: none">• « Roetachtig » effect goed zichtbaar maar iets te flets.• Bestreping onregelmatig, maar nog steeds duidelijk• Voldoende kenmerken om de kleurslag onyx te kunnen bepalen• Snavel, poten en nagels minder zwart	26 – 24
ONVOLDOENDE	<ul style="list-style-type: none">• Onvoldoende « roetachtig » effect• Bestreping onregelmatig, niet goed afgetekend of onvoldoende• Vogel neigt naar de klassieke zwarte• Snavel, poten en nagels licht	23 – 18

BRUIN ONYX

Geen zichtbaar phaeomelanine.

De bestreping is gelijk aan die van de klassieke bruine, maar dan matbruin van tint, op een “roetachtige” ondergrond. De kleur van de slag- en staartpennen moeten zo uniform mogelijk zijn.

Poten, nagels en snavel zijn van een bruinachtige kleur.

- Bruin onyx geel intensief
- Bruin onyx geel schimmel
- Bruin onyx geel mozaïek
- Bruin onyx geelivoor intensief
- Bruin onyx geelivoor schimmel
- Bruin onyx geelivoor mozaïek
- Bruin onyx wit dominant
- Bruin onyx wit
- Bruin onyx rood intensief
- Bruin onyx rood schimmel
- Bruin onyx rood mozaïek
- Bruin onyx roodivoor intensief
- Bruin onyx roodivoor schimmel
- Bruin onyx roodivoor mozaïek

Te verdelen punten: 30

Beoordeling	Omschrijving	Punten
EXCELLENT	<ul style="list-style-type: none">• Volledige ononderbroken bestreping van een matbruine tint• Duidelijke, goed afgetekende en in lijn liggende bestreping• De mutatie onyx zorgt voor een lichtere tint in vergelijking met de bruin klassieke. Het « roetachtig » effect moet egaal verdeeld zijn over de gehele mantel• Snavel, poten en nagels zijn bruinachtig	29
GOED	<ul style="list-style-type: none">• Laat goed het « roetachtig » effect zien over de gehele mantel• Duidelijke en volledige bestreping van een matbruine tint maar minder duidelijk• Goed afgetekende bestreping van een duidelijke, matbruine kleur• Snavel, poten en nagels zijn bruinachtig	28 – 27
VOLDOENDE	<ul style="list-style-type: none">• Voldoende « roetachtig » effect• Bestreping wat licht maar duidelijk of onvoldoende duidelijk• Bestreping van een te lichte matbruine tint• Snavel, poten en nagels licht	26 – 24
ONVOLDOENDE	<ul style="list-style-type: none">• Onvoldoende « roetachtig » effect• Bruine tint neigt naar beige• Bestreping onregelmatig of afwezig• Duidelijke reductie van het bruine melanine• Snavel, poten en nagels licht	23 – 18

AGAAT ONYX

Geen zichtbaar phaeomelanine.

De bestreping is gelijk aan die van de klassieke agaat, maar dan mat donkergrijs van tint en op een “roetachtige” ondergrond.

De kleur van de slag- en staartpennen moet zo uniform mogelijk zijn.

Poten, nagels en snavel zijn lichtgekleurd.

- Agaat onyx geel intensief
- Agaat onyx rood intensief
- Agaat onyx geel schimmel
- Agaat onyx rood schimmel
- Agaat onyx geel mozaïek
- Agaat onyx rood mozaïek
- Agaat onyx geelivoor intensief
- Agaat onyx roodivoor intensief
- Agaat onyx geelivoor schimmel
- Agaat onyx roodivoor schimmel
- Agaat onyx geelivoor mozaïek
- Agaat onyx roodivoor mozaïek
- Agaat onyx wit dominant
- Agaat onyx wit

Te verdelen punten: 30

Beoordeling	Omschrijving	Punten
EXCELLENT	<ul style="list-style-type: none">• Donkergrijze bestreping fijn en onderbroken• Geen zichtbaar phaeomelanine• Grondkleur licht asgrijs• Licht «roetachtig» effect over de gehele bevedering• Snavel, poten en nagels vleeskleurig	29
GOED	<ul style="list-style-type: none">• Bestreping volledig en van goede grijze tint• Zeer lichte sporen van phaeomelanine• Goede asgrijze tint met een aanzienlijk «roetachtig» effect over de gehele vogel• Snavel, poten en nagels vleeskleurig	28 – 27
VOLDOENDE	<ul style="list-style-type: none">• Onvoldoende grijze tint met verwarde, onregelmatige of te zware bestreping• Lichte sporen van phaeomelanine• Lichtgrijze slag- en staartpennen die toelaat om deze kleurslag te definiëren als agaat onyx• «roetachtig» effect te wazig of overdreven• Snavel, poten en nagels vleeskleurig	26 – 24
ONVOLDOENDE	<ul style="list-style-type: none">• Tint van de bestreping lichtgrijs of te donker Bestreping onregelmatig of afwezig• Duidelijke aanwezigheid van phaeomelanine• «roetachtig» effect quasi afwezig of overdreven zodat hij neigt naar de zwarte• Bek poten en nagels met sporen van melanine	23 – 18

ISABEL ONYX

Door te weinig ervaring met deze kleurslag kan hiervoor geen standaard opgemaakt worden.

MUTATIE KOBALT

De kobaltmutatie wijzigt de verdeling en verhoogt de hoeveelheid melanine in de bevedering. Hierdoor wijzigt de melanine in de grondkleur en verdeelt deze over het geheel van de bevedering, wat een verdonkering van de kleur over de gehele bevedering veroorzaakt (met inbegrip van de onderbuik).

ZWART KOBALT

De tekening is lang, breed, ononderbroken en goed in lijn liggend.

De vermeerdering van het melanine over de gehele bevedering geeft een donker effect neigend naar zwart over het gehele lichaam, tot in het uiteinde van de veren. Dit komt sterk tot uiting op de schouders, de flanken en de onderbuik, onafhankelijk van de categorie.

Geen zichtbaar phaeomelanine

De snavel, poten en nagels zijn zwart.

Zwart kobalt geel intensief

Zwart kobalt geel schimmel

Zwart kobalt geel mozaïek

Zwart kobalt geelivoor intensief

Zwart kobalt geelivoor schimmel

Zwart kobalt geelivoor mozaïek

Zwart kobalt wit dominant

Zwart kobalt wit

Zwart kobalt rood intensief

Zwart kobalt rood schimmel

Zwart kobalt rood mozaïek

Zwart kobalt roodivoor intensief

Zwart kobalt roodivoor schimmel

Zwart kobalt roodivoor mozaïek

Zwart kobalt roodivoor mozaïek

Te verdelen punten: 30 (melanine)

Beoordeling	Omschrijving	Punten
EXCELLENT	<ul style="list-style-type: none">• Maximale oxidatie van het zwart van de bevedering, vleugel- en staartpenen• Lange, brede en goed in lijn liggende bestreping.• Afwezigheid van lichtere veervelden. Maximaal aanwezig donker naar zwart neigend melanine over de gehele bevedering met inbegrip van de onderbuik• Geen zichtbaar phaeomelanine• Snavel, poten en nagels zijn zwart	29
GOED	<ul style="list-style-type: none">• Een goede, gelijkmatige en egale oxidatie van het zwart. Zwarte bestreping is volledig en zoals beschreven bij de excellente• Goede uiting van de donkere, naar zwart neigende tint over de gehele bevedering• Zeer lichte sporen van phaeomelanine• Snavel, poten en nagels zijn zwart	28 – 27
VOLDOENDE	<ul style="list-style-type: none">• Het zwart melanine is minder geoxideerd• Goede uiting van de donkere, naar zwart neigende tint maar minder donker over de gehele bevedering• Bestreping minder zwart en/of te breed of onderbroken• Lichte sporen van phaeomelanine• Bek poten en nagels minder geoxideerd	26 – 24

ONVOLDOENDE	<ul style="list-style-type: none"> • Onvoldoende oxidatie van het zwart melanine • Gebrek aan duidelijke bestreping • Afwezigheid van kopbestreping • Te licht in de flanken • Te weinig melanine op de mantel en in de onderbuik. • Duidelijke aanwezigheid van phaeomelanine • Snavel, poten en nagels te weinig geoxideerd 	23 – 18
--------------------	--	----------------

BRUIN KOBALT

De bestreping is lang, breed, ononderbroken en goed in lijn liggend.

De vermeerdering van het melanine over de gehele bevedering zorgt voor een donker effect neigend naar bruin over het gehele lichaam, tot in de uiteinden van de bevedering en vooral tot uiting komende op de borst, flanken en onderbuik, onafhankelijk van de categorie

De snavel, poten en nagels zijn bruinachtig.

- | | |
|---|--|
| <ul style="list-style-type: none"> • Bruin kobalt geel intensief • Bruin kobalt geel schimmel • Bruin kobalt geel mozaïek • Bruin kobalt geelvoor intensief • Bruin kobalt geelvoor schimmel • Bruin kobalt geelvoor mozaïek • Bruin kobalt wit dominant • Bruin kobalt wit | <ul style="list-style-type: none"> • Bruin kobalt rood intensief • Bruin kobalt rood schimmel • Bruin kobalt rood mozaïek • Bruin kobalt roodvoor intensief • Bruin kobalt roodvoor schimmel • Bruin kobalt roodvoor mozaïek |
|---|--|

Te verdelen punten: 30

Beoordeling	Omschrijving	Punten
EXCELLENT	<ul style="list-style-type: none"> • Maximale oxidatie van het bruin over de gehele bevedering en de vleugel- en staartpenen • Lange, brede, goed in lijn liggende bruine bestreping. Afwezigheid van lichtere veervelden. Toont maximaal «bruin» melanine over de gehele bevedering met inbegrip van de onderbuik. • Snavel, poten en nagels zijn bruinachtig 	29
GOED	<ul style="list-style-type: none"> • Een goede, gelijkmatige en egale oxidatie van het bruin. Bruine bestreping is volledig en zoals beschreven bij de excellente • Goede uiting van de beige tint over de gehele mantel • Zeer lichte sporen van phaeomelanine • Snavel, poten en nagels zijn bruinachtig 	28 – 27
VOLDOENDE	<ul style="list-style-type: none"> • Bruin melanine minder geoxideerd • Goede uiting van het beige maar minder donker over de gehele bevedering • Bestreping minder bruin en/of te breed of onderbroken • Lichte sporen van phaeomelanine • Snavel, poten en nagels zijn licht 	26 – 24
ONVOLDOENDE	<ul style="list-style-type: none"> • Onvoldoende oxidatie van het bruin • Gebrek aan duidelijke bestreping 	23 – 18

	<ul style="list-style-type: none"> • Afwezigheid van kopbestreping • Te licht in de flanken • Te weinig melanine op de mantel en in de onderbuik • Duidelijke aanwezigheid van phaeomelanine • Snavel, poten en nagels zijn te licht 	
--	---	--

AGAAT KOBALT

De bestreping is kort, fijn, onderbroken en goed in lijn liggend.

Het effect van de verdeling van het zwarte melanine buiten de bestreping over de gehele bevedering, kenmerk voor kobalt, is verminderd als gevolg van de reductie van de agaatfactor, maar is zeer goed merkbaar op de onderbevedering en vooral op de onderbuik, onafhankelijk van de categorie. Het verdeelde zwarte eumelanine krijgt een grafiet effect. Het gesluisde lipochroom blijft zichtbaar, het effect is echter verminderd door de agaatreductie.

Snavel, poten en nagels zijn vleeskleurig.

- | | |
|--|---|
| <ul style="list-style-type: none"> • Agaat kobalt geel intensief • Agaat kobalt geel schimmel • Agaat kobalt geel mozaïek • Agaat kobalt geelivoor intensief • Agaat kobalt geelivoor schimmel • Agaat kobalt geelivoor mozaïek • Agaat kobalt wit dominant • Agaat kobalt wit | <ul style="list-style-type: none"> • Agaat kobalt rood intensief • Agaat kobalt rood schimmel • Agaat kobalt rood mozaïek • Agaat kobalt roodivoor intensief • Agaat kobalt roodivoor schimmel • Agaat kobalt roodivoor mozaïek |
|--|---|

Te verdelen punten: 30

Beoordeling	Omschrijving	Punten
EXCELLENT	<ul style="list-style-type: none"> • Bestreping kort, fijn, onderbroken en goed in lijn liggend • Verspreiding van het gereduceerde eumelanine, goed zichtbaar, vooral op onderlijf en onderbuik • Afwezigheid van zichtbare phaeomelanine • Snavel, poten en nagels zijn vleeskleurig 	29
GOED	<ul style="list-style-type: none"> • Bestreping kort, fijn, onderbroken en goed in lijn liggend • Verspreiding van het gereduceerde eumelanine, goed zichtbaar, vooral op onderlijf en onderbuik maar over het geheel wat zwakker • Goede reductie van phaeomelanine • Snavel, poten en nagels vleeskleurig 	28 – 27
VOLDOENDE	<ul style="list-style-type: none"> • Bestreping niet zoals vereist • Verspreiding van het gereduceerde eumelanine te beperkt of te sterk door onvoldoende reductie • Zichtbare aanwezigheid van phaeomelanine • Snavel, poten en nagels licht geoxideerd 	26 – 24

ONVOLDOENDE	<ul style="list-style-type: none"> • Bestreping niet passend bij agaat • Verspreiding van het gereduceerde melanine te zwak, moeilijk zichtbaar of te sterk geaccentueerd lijkend op zwart kobalt • Duidelijk zichtbare phaeomelanine • Snavel, poten en nagels geoxideerd 	23 – 18
--------------------	--	----------------

ISABEL KOBALT

Nog in onderzoek, in afwachting van eventuele goedkeuring op de volgende vergadering in 2013.

ALGEMENE RUBRIEKEN

BEVEDERING

Kenmerken

De bevedering bestaat uit veren en slagpennen. Ze moet volledig, intact, eenvormig, glad, strak en glanzend zijn.

De slagpennen en veertjes moeten op elkaar liggen als goed geordende dakpannen. De staart en de vleugels moeten goed gesloten en onbeschadigd zijn.

De volgende aspecten worden beschouwd als foutief:

- Te lange en overvloedige bevedering die zorgt voor een minder gesloten mantel
- Te zwaar bevederd in de flanken en aanzienlijke wenkbrauwen
- Weerborstel aan de keel of op de borst
- Losse bevedering in een of beide flanken, of op de buik
- Haneveren
- Neiging tot scheiding op de rug
- Korte, dunne en droge bevedering
- Nog niet uitgeruid
- Slag- en staartpennen niet gelijk (ingroeiende pennen)
- Gebroken slag- en staartpennen
- Slagpennen niet volledig (missen van pennen) en niet gelijk recht gedragen
- Waaier- of zwaluwstaart

Te verdelen punten: 15

Beoordeling	Bestrafing	Punten
EXCELLENT	<ul style="list-style-type: none">• Geen enkele fout	14
GOED	<ul style="list-style-type: none">• Eén of twee fouten	13
VOLDOENDE	<ul style="list-style-type: none">• Drie fouten en ernstige fout.	12
ONVOLDOENDE	<ul style="list-style-type: none">• Meer dan drie fouten en/of opvallende fouten. Rui over de gehele mantel.	11 - 9

Als “ernstige gebreken” worden beschouwd, dat wat in het bijzonder opvalt.

GROOTTE & VORM

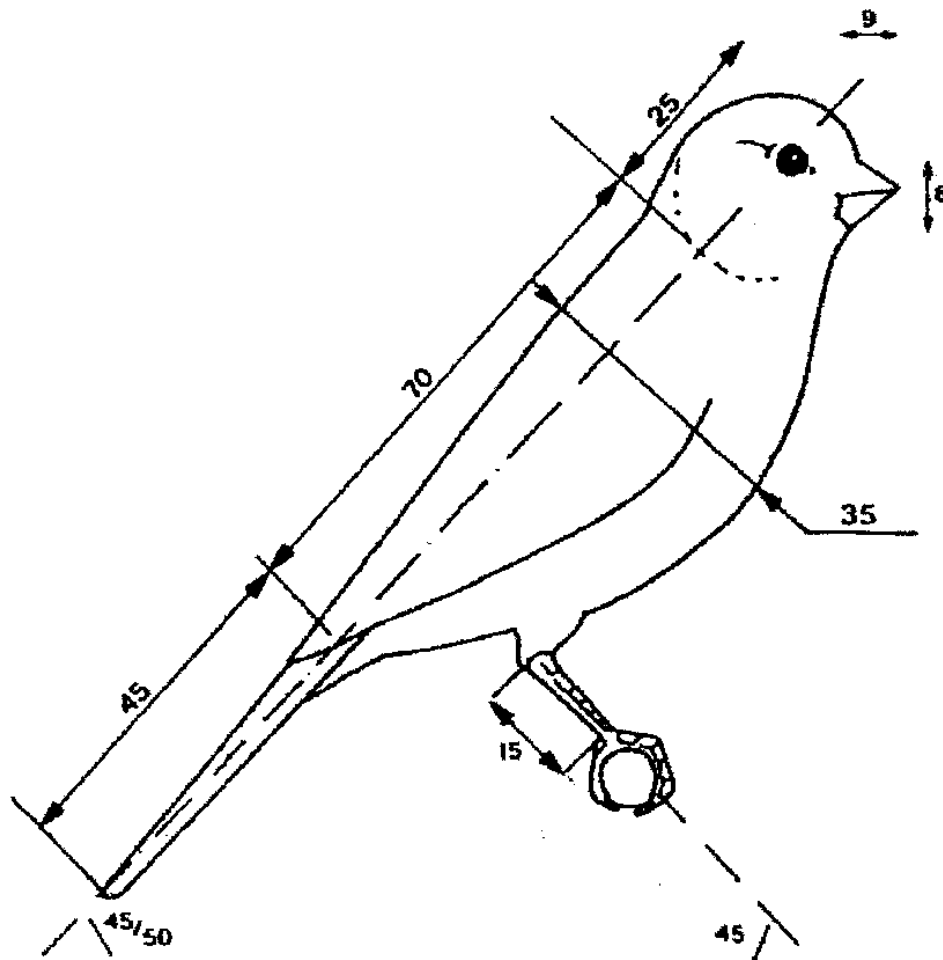

Kenmerken

- Lengte tussen 13 en 14 cm van de top van de kop tot aan het einde van de staart
- Kop rond en breed. Korte, kegelvormige snavel breed aan de basis, helder en goed gecentreerd oog, Nek goed gevuld en in harmonie met het lichaam.
- Brede, volle rug die één geheel vormt. De vleugels zijn gelijk en sluiten symmetrisch aan op de stuit.
- Afgeronde, brede borst
- Lijf niet gedrongen noch te dun, harmonisch aansluitend aan hals en hoofd zodat een indruk van sierlijkheid en schoonheid ontstaat
- Staart niet te lang of te kort ($\frac{2}{3}$ van de lengte van het lijf) en in verhouding met de lengte van het gehele lichaam
- Robuuste en stevige poten, met sterke tenen die de zitstok stevig omvatten

Te bestraffen fouten:

- Lengte: te klein of te groot volgens standaard
- Kop: afgeplat of te klein of integendeel te groot en te zwaar in verhouding tot het lichaam
- De snavel: fijn, lang en gekruist, abnormale groei van de onder- of bovenbek
- Nek: fijn en lang, of te kort zodat het de indruk wekt dat de kop direct aan het lijf vast zit
- Rug: bol of ingezakt
- Borst: vlak of te scherp of te zwaar
- Lijf: te fijn of te plomp
- Poten: te lang, met dun loopbeen en zichtbare billen of te korte of bedekte billen door de buikbevedering

Te verdelen punten: 15

Beoordeling	Bestrafing	Punten
EXCELLENT	<ul style="list-style-type: none">• Geen enkele fout	14
GOED	<ul style="list-style-type: none">• Eén enkele fout	13
VOLDOENDE	<ul style="list-style-type: none">• Twee of drie fouten	12
ONVOLDOENDE	<ul style="list-style-type: none">• Ernstiger gebreken of een vorm die, door zijn verhoudingen en vorm, de duidelijke kenmerken van andere rassen (Gloster, Border, Norwich enz.) toont	11-9

HOUDING

Kenmerken

In de rubriek Houding wordt de positie van het lichaam van de vogel beoordeeld en hoe hij zich op de zitstok in de kooi toont. In de praktijk is dit niets anders dan de vorm van het lichaam en het gedrag van de kanarie.

Dus houding en vorm beïnvloeden elkaar dikwijls. Een kanarie waarbij de vorm te wensen overlaat zal zelden een goede houding aannemen en vice versa.

Een voortreffelijke houding is samen te vatten in: kracht, trots en levendigheid.

Verder moet de vogel een rechte doorlopende lijn (lichaam-staart) vormen en een positie van ongeveer 45 graden ten opzichte van zitstok aannemen

De te bestraffen gebreken bestaan uit twee soorten:

1. Karakter
 - wild en onrustig
 - schuw en bang

2. Structureel
 - Vleugels niet sluitend op de stuit of afhankelijk
 - Vleugels gekruist
 - Afhangende of opgerichte staart
 - Stijve tenen zonder de normale flexibiliteit van de gewrichten
 - Opvallende schouders

Te verdelen punten: 10

Beoordeling	Bestraffing	Punten
EXCELLENT	<ul style="list-style-type: none">• Zonder fouten	9
GOED	<ul style="list-style-type: none">• Eén enkele fout	8
VOLDOENDE	<ul style="list-style-type: none">• Twee fouten	7
ONVOLDOENDE	<ul style="list-style-type: none">• Duidelijke fouten in de beide groepen (karakter & structureel)	6

ALGEMENE INDRUK

Kenmerken

Een vogel zal pas mooi zijn en een optimale indruk geven als hij schoon is en in goede gezondheid verkeert.

Deze rubriek dient duidelijk niet om de definitieve score bij te sturen, vooral als de waardering in de andere rubrieken hoog werd geschat

Oorzaken voor bestraffing:

- Vogel zwaar bestraft in de andere rubrieken
- Slechte gezondheid
- Nagels te lang
- Geschubde poten
- Lichaam, staart of poten vuil.

Men moet altijd nagaan of eventuele vlekken aan de poten, de nagels of het uiteinde van de staart, te wijten zouden kunnen zijn aan de bodembedekking in de kooi.

Te verdelen punten: 5

Beoordeling	Bestraffing	punten
EXCELLENT	<ul style="list-style-type: none">• Zonder fouten	5
GOED	<ul style="list-style-type: none">• Eén fout	4
VOLDOENDE	<ul style="list-style-type: none">• Twee fouten	3
ONVOLDOENDE	<ul style="list-style-type: none">• Drie of meer fouten	2

STAMHARMONIE

ALGEMEEN

Een stam is uit 4 (vier) vogels samengesteld die, in het kader van de wedstrijd, van hetzelfde “type, lipochroom en categorie” moeten zijn, bovendien moeten in een stam “mozaïeken” de vogels allemaal van hetzelfde geslacht zijn.

Als de keurmeester ingezonden vogels niet als een stam beschouwt, moet hij in ieder geval alle vogels keuren, maar die niet als een stam. Derhalve zal hij geen harmoniepunten toekennen en wordt de stam voor de wedstrijd uitgesloten.

HARMONIE EN TOEWIJZINGSCRITERIA

De keurmeester heeft 6 (zes) punten te beschikking en zij moeten op de volgende rekenkundige manier worden toegekend:

Te verdelen punten: 6

OMSCHRIJVING	Harmoniepunten
Identieke score van alle vier de vogels	6
Eén punt verschil tussen de hoogste en de laagste score van de vier vogels	5
Twee punten verschil tussen de hoogste en de laagste score van de vier vogels	4
Drie punten verschil tussen de hoogste en de laagste score van de vier vogels	3
Vier punten verschil tussen de hoogste en de laagste score van de vier vogels	2
Vijf punten verschil tussen de hoogste en de laagste score van de vier vogels	1
Zes punten of meer verschil tussen de hoogste en de laagste score van de vier vogels	0

**SAMENVATTINGSTABEL VAN DE BESTRAFFINGEN OP BASIS VAN DE
BESCHIKBARE PUNTEN**

TE VERDELEN PUNTEN	TOEWIJZING PUNTEN			
	EXCELLENT	GOED	VOLDOENDE	ONVOLDOENDE
55	52	51 - 49	48 – 47	46 - 44
30	29	28 - 27	26 – 24	23 - 18
25	24	23 - 22	21 – 20	19 - 15
15	14	13	12 – 11	10 - 8
10	10	9	8	7 - 3
15 Bevedering	14	13	12	11 - 9
10 Houding	10	9	8	7
5	5	4	3	2

REDENEN OM NIET TE KEUREN

Redenen om niet te keuren:

- Gedeeltelijk of totaal gebrek aan één of meer tenen of nagels
- Gedeeltelijke of totale blindheid
- Aanwezigheid van lichte veren (lipochroom) bij een gemelaniseerde kanarie
- Aanwezigheid van één of meer witte nagels bij de zwarte of bruine kanarie
- Aanwezigheid van melaninesporen in de bevedering, op de snavel en/of op de poten bij lipochroom kanaries
- Duidelijke aanwezigheid van démelanisatie van de veren (slag- en staartpennen) bij de gemelaniseerde kanaries
- Duidelijke aanwezigheid van cystes in de bevedering (“lumps”)
- Rasonzuivere vogel
- Gewonde of zieke vogel
- Vogel zonder onverwijderbare ring
- Vogel met duidelijke reflectie als resultaat van o.a. het wassen
- Alle vogels met combinatie van verschillende factoren (bijvoorbeeld: opaal + pastel, onyx + kobalt, enz.)
- Vogels die een duidelijke blauwachtige schijn vertonen, worden niet gekeurd
- Alle niet hierboven beschreven of niet voorziene gevallen zullen aan de controlecommissie voorgelegd worden

Bijlage 1. Mozaïek

MOSAIQUE

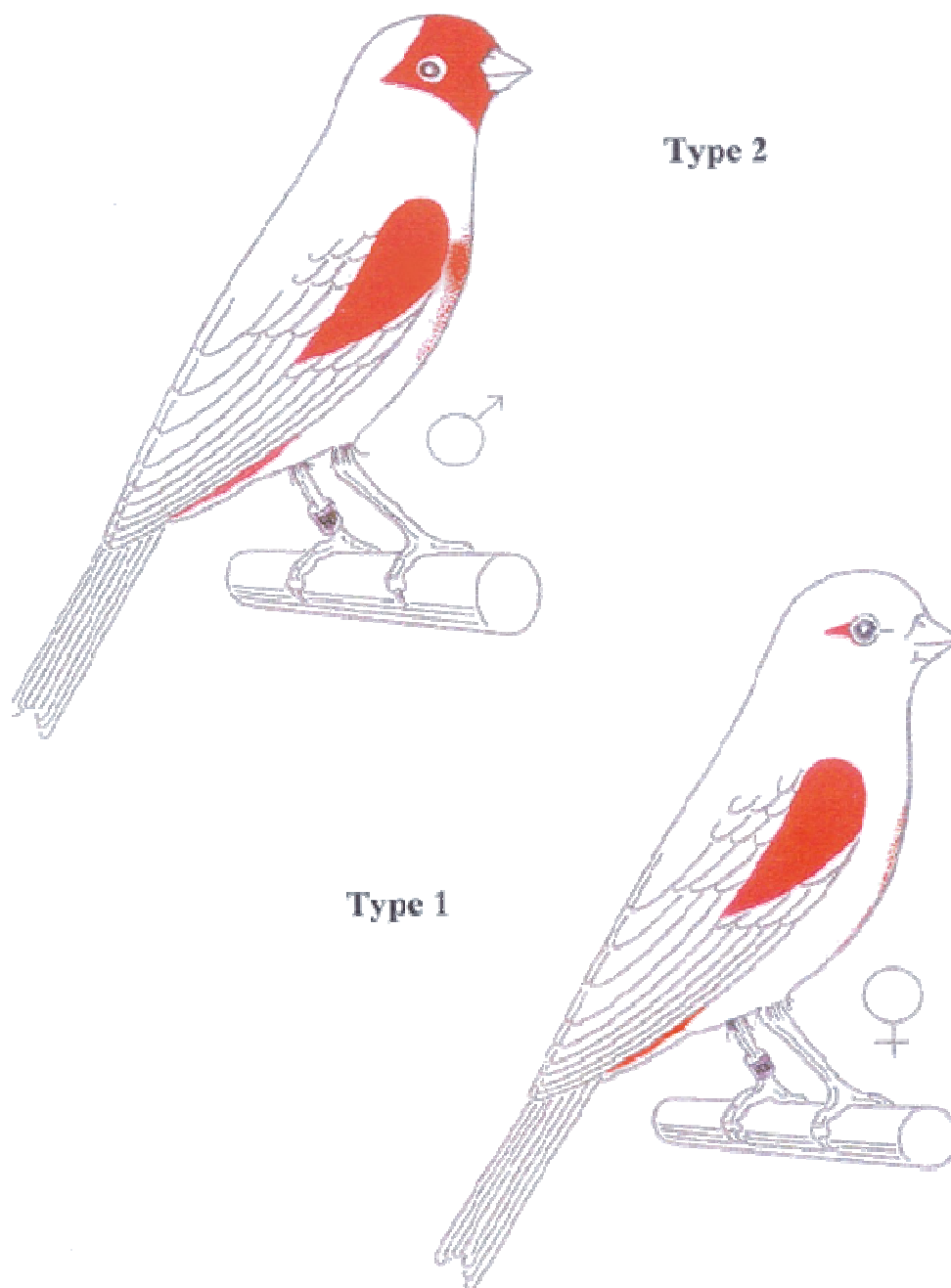

Bijlage 2. Keurlijst

KEURLIJST - KLEURKANARIES

TENTOONSTELLER:

LAND:

BENAMING

KWEKERSNUMMER

C.O.M. SLEUTEL KLEURKANARIES					Lipochroom wit	Lipochroom geel en rood	Melanine wit	Melanine geel en rood								
REEKS	MELANINE	LIPOCHROOM	Categorie	Andere factoren					ring(en)							
a zwart	1 normaal	I geel	A intensief	R ino												
	2 pastel	II rood		- albino												
b agaat	3 grijsvleugel	III wit dom		- lutino												
	4 opaal	IV wit	B schimmel	- rubino												
c bruin	5 phaeo	V geelivoor														
	6 satinet	VI roodivoor		wit vleugel												
d isabel	7 topaas		C mozaïek													
	8 eumo		- Man (2)													
	9 onyx		- Pop (1)													
	10 kobalt															
Melanine / Type					--	--	30	30								
Lipochroom					55	30	25	10								
Categorie : Intensief - mozaïek - schimmel					--	25	--	15								
Bevedering					15	15	15	15								
Vorm en grootte					15	15	15	15								
Houding					10	10	10	10								
Algemene indruk					5	5	5	5								
Totaal																
Totaal stam																
Harmonie																
Algemeen totaal stam																

Opmerkingen :

Keurmeester:

DATUM:

HERHALING: Grootte van de vogel = 13 à 14 cm